

COR	ESP.
01	0.05
02	0.10
03	0.18
04	0.25
05	0.30
10	0.09
50	0.09

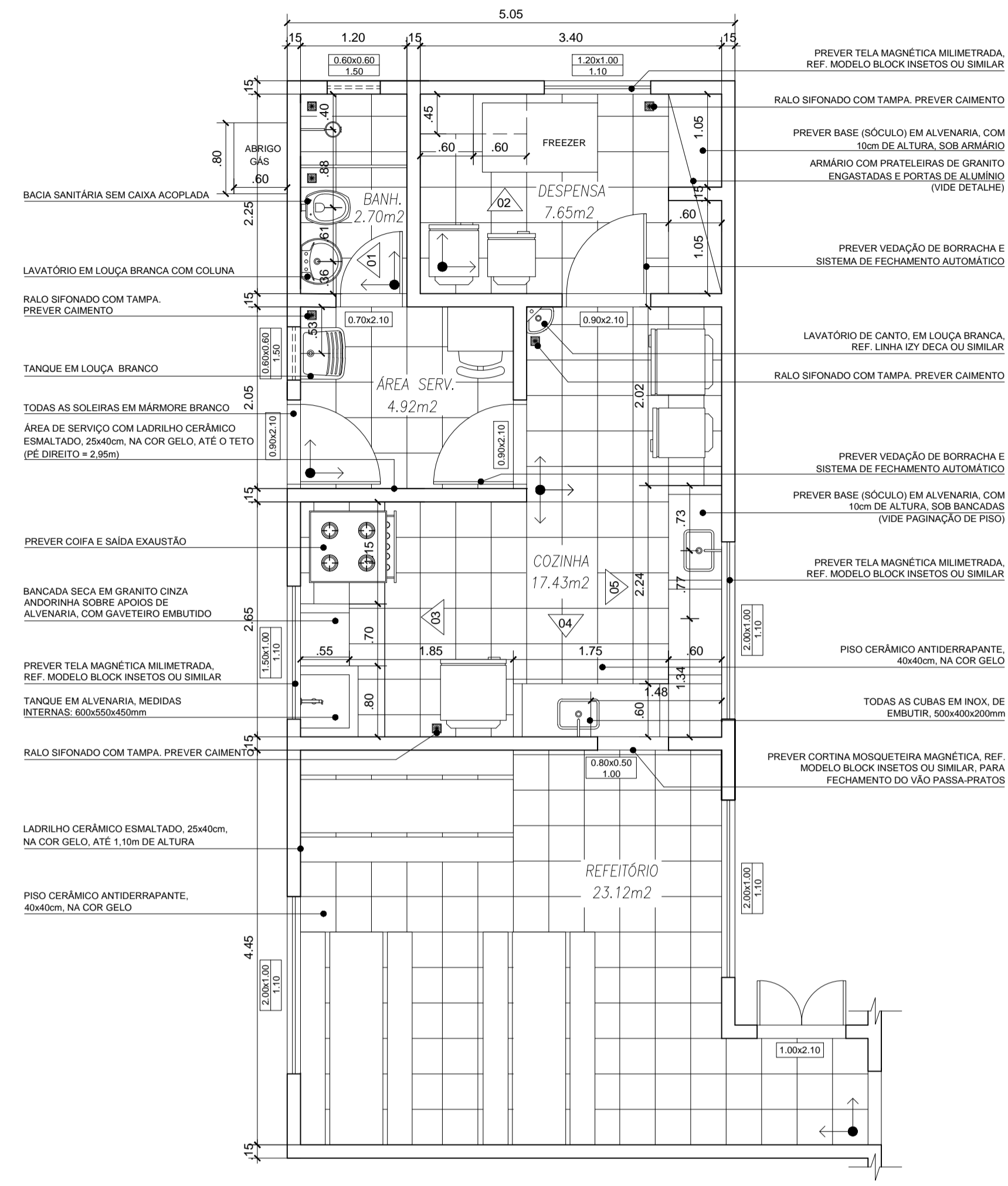

PLANTA BAIXA (AMPLIAÇÃO)
ESC.: 1:50

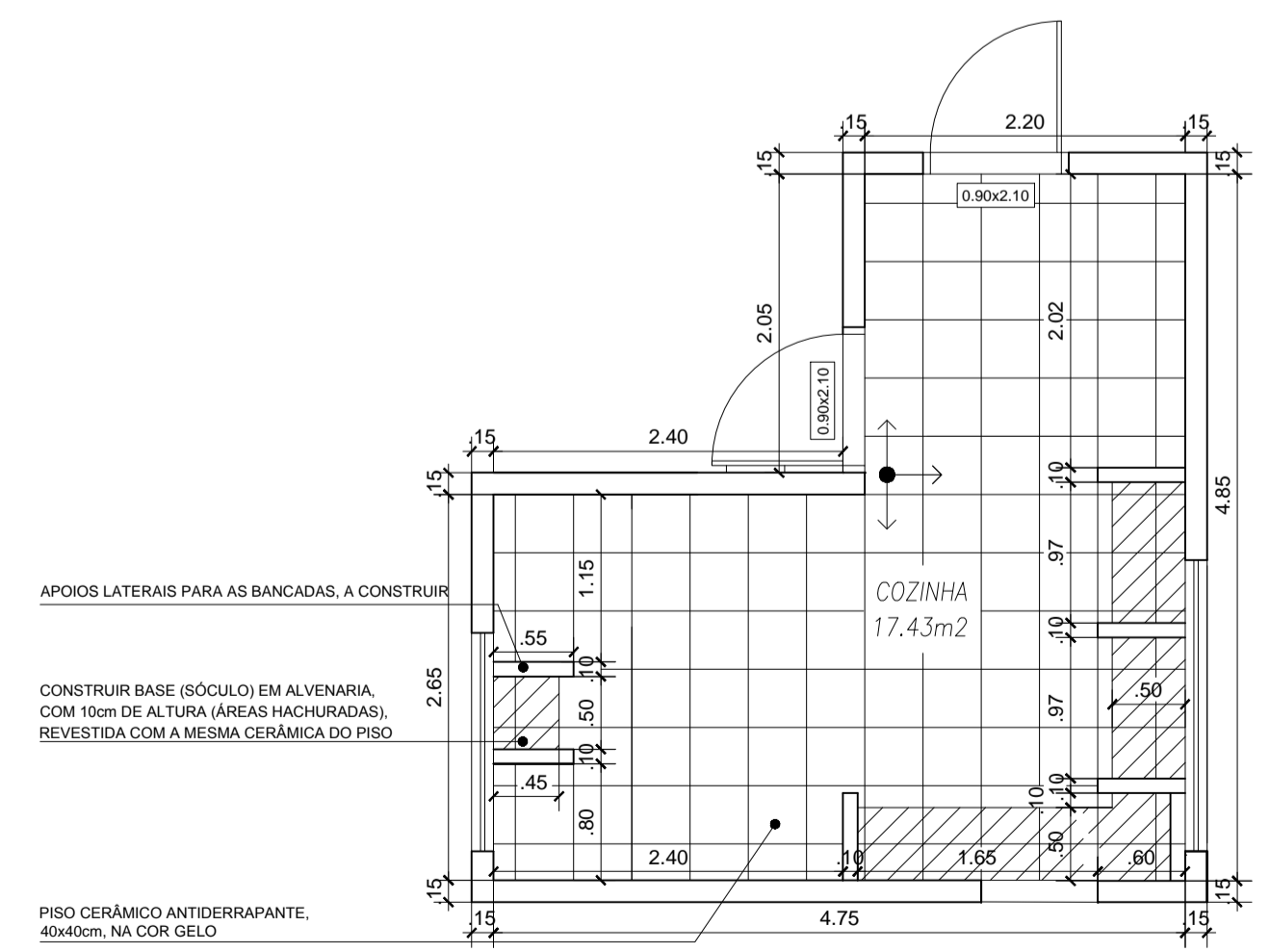

PLANTA PAGINAÇÃO DE PISO - COZINHA
ESC.: 1:50

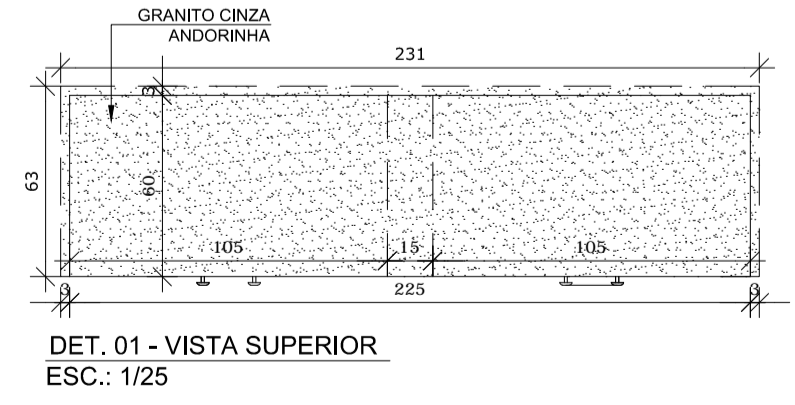

DETALHAMENTO DO ARMÁRIO
ESC.: 1:25

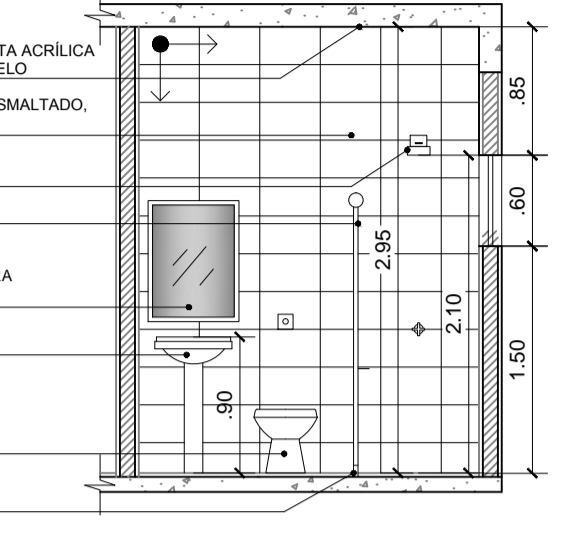

ELEVACÃO 01
ESC.: 1:50

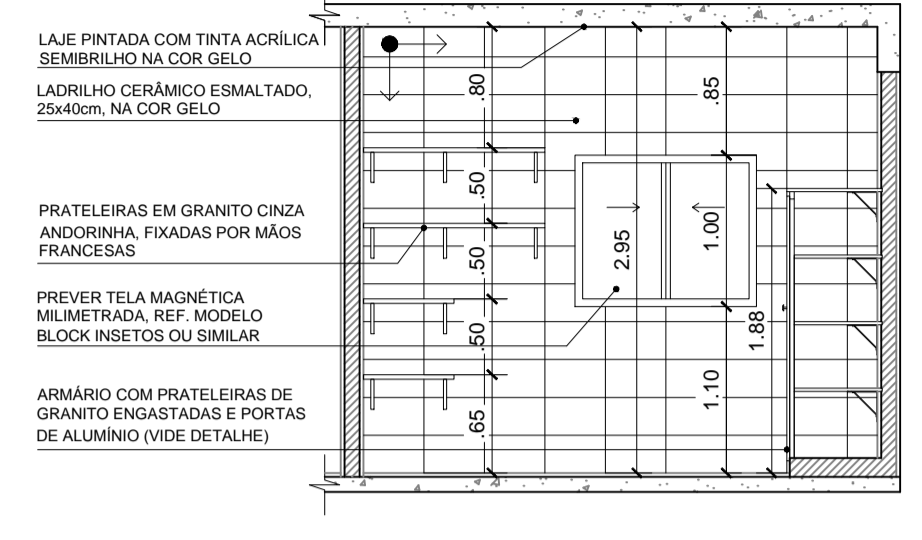

ELEVACÃO 02
ESC.: 1:50

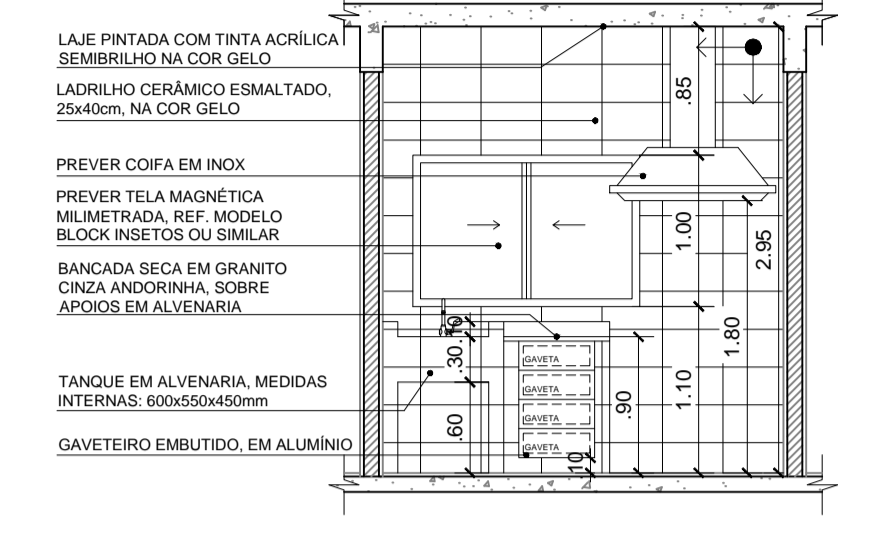

ELEVACÃO 03
ESC.: 1:50

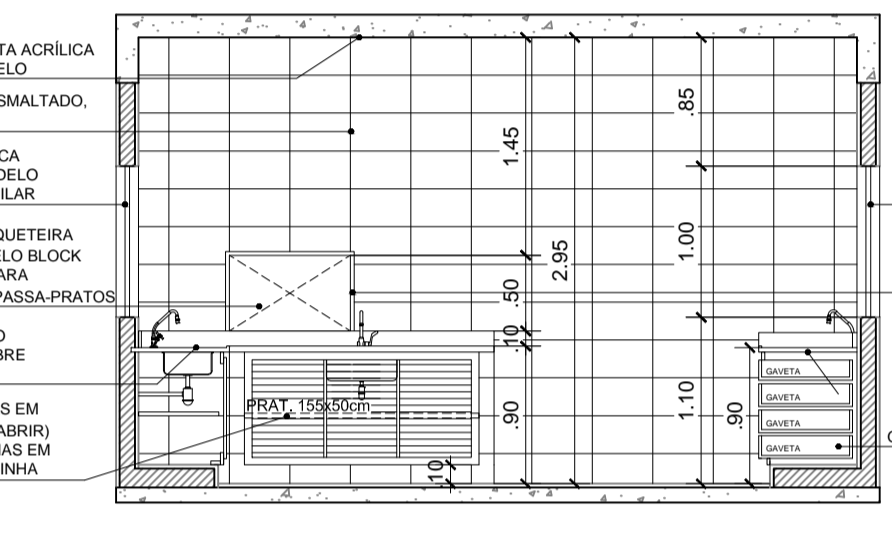

ELEVACÃO 04
ESC.: 1:50

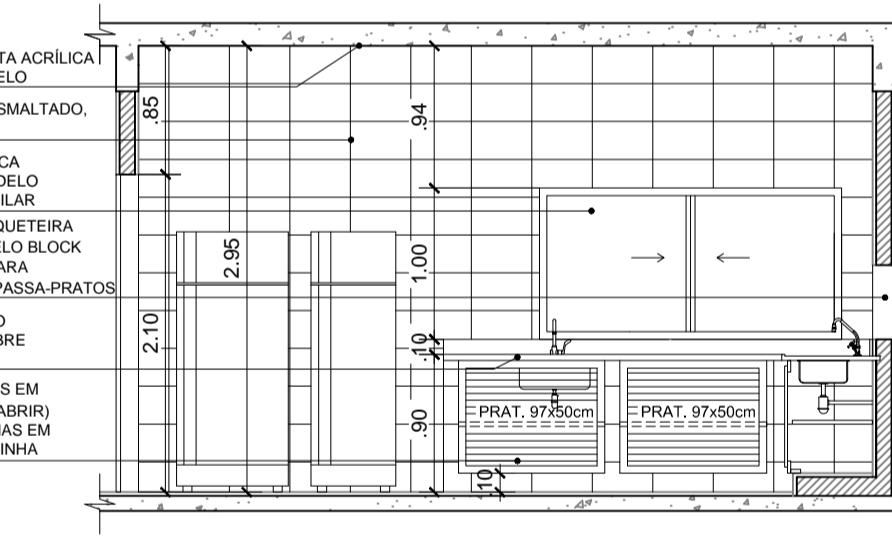

ELEVACÃO 05
ESC.: 1:50

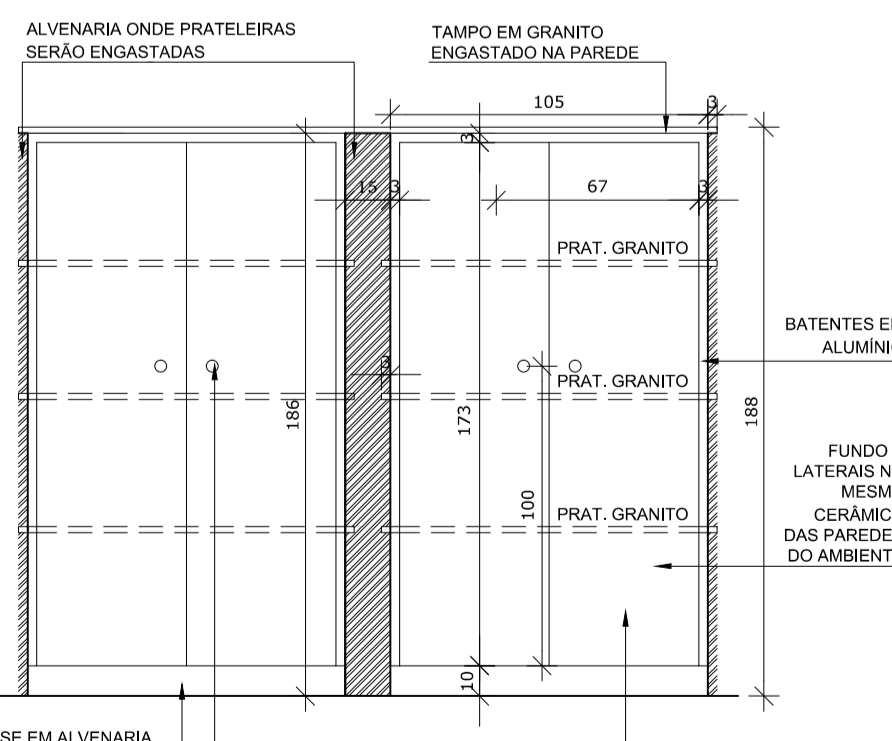

DET. 01 - VISTA FRONTAL
ESC.: 1:25

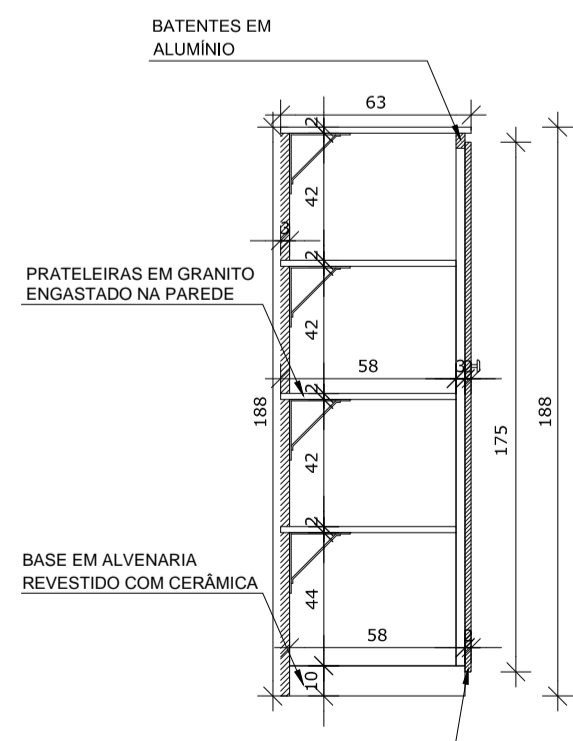

DET. 01 - CORTE VERTICAL
ESC.: 1:25

- NOTAS:**
- COTAS PREVALECEM SOBRE O DESENHO.
 - BONECAS NÃO COTADAS TERÃO 10cm.
 - ESQUADRIAS A CONSTRUIR: PORTAS INTERNAS EM MADEIRA E PORTAS EXTERNAS E JANELAS EM ALUMÍNIO ANODIZADO NATURAL.
 - PORTA DA COZINHA EM MADEIRA PINTADA E COM VISOR DE VIDRO. PORTAS DA COZINHA E DA DESPENSA DEVEM TER SUPERFÍCIE LISA, PARA EVITAR ACÚMULO DE SUJEIRA), COM VEDAÇÃO DE BORRACHA E SISTEMA DE FECHAMENTO AUTOMÁTICO.
 - AS LUMINÁRIAS DA COZINHA E DA DESPENSA DEVEM POSSUIR PROTEÇÃO CONTRA EXPLOSÕES E QUEDAS ACIDENTAIS.
 - OS RALOS DEVEM SER SIFONADOS E GRELHAS COM DISPOSITIVO QUE PERMITA SEU FECHAMENTO.
 - PREVER TELA NA SAÍDA DA COIFA, NA ÁREA EXTERNA.
 - PREVER DISPENSER PARA SABONETE LÍQUIDO E PORTA TOALHAS DE PAPEL, INSTALADOS PRÓXIMO AO LAVATÓRIO NA COZINHA.
 - PREVER PARA O BANHEIRO DE SERVIÇO: 1 PORTA TOALHAS DE PAPEL (TOALHEIRO), 1 SABONETEIRA TIPO DISPENSER, 1 SABONETEIRA DE SOBREPOR PARA O BOXE, 1 PAPELEIRA SIMPLES DE METAL CROMADO E 1 ASSENTO PARA BACIA SANITÁRIA.

QUADRO DE ÁREA CONSTRUÍDA	
ZONA: ZONA DE OCUPAÇÃO BÁSICA (ZOB)	ÁREA DO TERRENO: 897,16m ²
COEF. APROVEITAMENTO (C. A.): 1,35	RECUIO FRONTAL MÍNIMO: 3,00m ²
ÁREA CONSTRUÍDA: 469,86m ²	ÁREA A CONSTRUIR: 97,12m ²
C. A. PERMITIDO: 1.211,17m ²	C. A. ADOTADO: 566,98m ²
TAXA DE PERMEABILIDADE MÍNIMA: 20,00%	TAXA DE PERMEABILIDADE ADOTADA: 36,80%

REVISÃO:	ASSUNTO:	DATA:	AUTOR:
01	PADRONIZAÇÃO DA FACHADA E DO MURO	ABRIL/2021	CAMILA MARTORELLI

PROJETO ARQUITETÔNICO DE AMPLIAÇÃO E REFORMA DA CRECHE RACHEL FRANCISCA DA SILVA, SITO À RUA BARÃO DE MONTE CEDRO, 207, CENTRO, QUISSAMÃ-RJ

DESENHO

DETALHE DE ÁREAS MOLHADAS (AMPLIAÇÃO) - PLANTA BAIXA, ELEVACÕES E DETALHE DA BANCADA

PROPRIETÁRIO:	DESENHO: CAMILA MENDES MARTORELLI CAU Nº: A95815-8	FOLHA: 03/04
ESCALA: INDICADA	DATA: FEVEREIRO/2018	