

PREFEITURA MUNICIPAL DE QUISSAMÃ - RJ



Processo: 8034/2023

Tipo: Solicitação de
Impugnação de Pregão
Área do Processo: ELETRONICO
Data e Hora: 14/06/2023 17:00:59
Requerente: TRANSFUTURO
COMÉRCIO DE VEÍCULOS LTDA

Assunto: IMPUGNAÇÃO DE EDITAL - PROCESSO
LICITATÓRIO Nº 2593/2023



Comissão Permanente de Licitação - PMQ <licitacaoquissama@gmail.com>

Pregão 107/2023 - Aquisição de caminhão comboio melosa - Impugnação

1 mensagem

Leonardo Araujo <l.araujo@transfuturoveiculos.com.br>
 Para: Licitacaoquissama <licitacaoquissama@gmail.com>

14 de junho de 2023 às 16:14

Comissão de Licitação!!

Boa Tarde!!!

Segue o pedido de impugnação.

Qualquer dúvida, estou a disposição.

Processo nº PMQ/1034/23
 Rubrica [assinatura] Fls 02

**TRANSFUTURO
IVECO****Leonardo Araújo**

Consultor de Vendas ao Governo

Transfutura Comercio de Veículos LTDA
 Rod .Presidente Dutra, 15490 Rancho Novo
 Bairro: Nova Iguaçu - RJ - CEP: 26015-005
 Tel.: (21) 2882-5450
 Celular.: (21) 96418-6990
 Email: l.araujo@transfuturoveiculos.com.br
 Site: www.transfuturoveiculos.com.br



Estado do Rio de Janeiro
 Prefeitura Municipal de Quissamã
Proc 1034/23 14/06/23
 PROTOCOLO

Hora: _____ Rubrica: [assinatura]

Mirian Gisely de S.F. Andrade
 Diretor Administrativo
 do Protocolo
 Ma'., 2434

----- Mensagem original -----

Assunto: CamScanner 14-06-2023 16.10 and other 3 documents.pdf
Data: 14/06/2023 16:10
De: Leonardo araujo Nikolas <leolas2009@gmail.com>
Para: l.araujo@transfuturoveiculos.com.br

7 anexos

- CamScanner 14-06-2023 16.10.pdf**
250K
- CamScanner 14-06-2023 16.09 (2).pdf**
420K
- CamScanner 14-06-2023 16.09 (1).pdf**
411K
- CamScanner 14-06-2023 16.09.pdf**
445K
- Webmail __ Re_ Cotação caminhão melosa.pdf**
265K

 **11180 vw.pdf**
514K

 **INL-0054-20A Lamina_Tecnica_Tector_11T_21x30_bx.pdf**
2149K

P.M.O.
Processo nº 8024/23
Rubrica [Signature] Fls 03

Transfutura Veículos Ltda (Nova Iguaçu)

CNPJ : 08.520.149/0002-94

ILUSTRÍSSIMO SENHOR
PREGOEIRO/CHEFE DA COMISSÃO DE LICITAÇÃO

TRANSFUTURO COM. DE VEÍCULOS LTDA
CNPJ 08.520.149/0002-94

PREFEITURA MUNICIPAL DE QUISSAMA

PREGÃO ELETRONICO 107/2023 – DATA 19/06/2023 às 09:00h

Processo Licitatório – Nº 2593/2023

Impugnação de edital

A empresa **TRANSFUTURO COMÉRCIO DE VEÍCULOS**, pessoa jurídica de direito privado, inscrita no CNPJ sob o n 08.520.149/0002-94 com sede na Rodovia Presidente Dutra 15490, BR 116, Rancho Novo, Nova Iguaçu - RJ., neste ato representada por seu representante legal Leonardo Araujo de Souza, CPF n 096.527.787/96, vem, tempestivamente, conforme permitido no § 2º, do art. 41, da Lei nº 8666/93, e na Lei 10.520/2002, em tempo hábil, à presença de Vossa Senhoria a fim de IMPUGNAR os termos do Edital em referência, que adiante especifica o que faz na conformidade seguinte:

I- TEMPESTIVIDADE.

A presente Impugnação é plenamente tempestiva, uma vez que o prazo para protocolar o pedido é de 3 dias úteis contados antes da data fixada para recebimento das propostas e habilitação.

Considerando o prazo legal para apresentação da presente impugnação, são as razões ora formuladas plenamente tempestivas, uma vez que o termo final do prazo de impugnação se dá em 14/06/23, razão pela qual deve conhecer e julgar a presente impugnação.

II- FATOS.

A subscriteve tem interesse em participar da licitação para aquisição de caminhão comboio melosa 4x2, zero km, motor diesel 4 cilindros com potencia mínima 160cv, peso bruto total 10.700kg.

Ao verificar as condições para participação na licitação citada, constatou-se que o termo de referência está direcionado para a Marca Volkswagen, desta forma ferindo os princípios de competitividade.

[assinatura]

I- FATOS.

A subscrevente tem interesse em participar da licitação para aquisição de caminhão comboio melosa 4x2 como consta no Termo de Referência anexo ao edital.

Ao verificar as condições para participação na licitação citada, constatou-se que o termo de referência está direcionado para a Marca Volkswagen, desta forma ferindo os princípios de competitividade.

O Termo de referência solicita :

O objeto da presente licitação é aquisição de 01 caminhão comboio "melosa" 4x2, zero-quilômetro, motor diesel 4 cilindros com potência mínima 160 cv, peso bruto total mínimo 10.700 kg, direção hidráulica, cinco marchas a frente e uma a ré, equipado com conjunto comboio de lubrificação e abastecimento completo (melosa aberta), conforme especificações e quantidades relacionadas no Termo de Referência - Anexo I deste edital. Apenas 01 (hum) veículo atende a estas especificações.

Apenas o Delivery 11.180 possui PBT compatível ao solicitado.

O nosso veículo Tector 11190 possui 10600kg de PBT, ou seja, uma diferença de apenas 100kg que não interfere em nada na aplicação do veículo.

Em 14/03/2022 informamos esta situação em nossa proposta, que o nosso veículo possui PBT de 10.600kg.

**TRANSFUTURO COM. DE VEICULOS LTDA
CNPJ 08.520.149/0002-94**

ha

TRANSFUTURO COM. DE VEICULOS LTDA
CNPJ 08.520.149/0002-94**III
- DIREITO.**

Conforme acima já destacado, consta do edital um direcionamento para uma determinada marca.

Todavia o estabelecido não corresponde à Lei de Licitações ...

Solicitamos o PBT mínimo de 10.600kg para que a nossa marca possa participar deste certame, desta forma trazendo economicidade para o município.

Vale ressaltar que no período de cotações, este item não considerado.

Alem do principio da Economicidade na aquisição do bem, temos também o principio da Igualdade, Impessoabilidade, Igualdade e Isonomia.

Tal como redigida, a especificação técnica dirige de forma rígida e inquestionável ao fabricante mencionado, sendo o único em condições de atender as características apresentadas.

Tais exigências frustram a participação de outras empresas no certame. Há no mercado vários fornecedores de veículos, tão conceituados quanto a marca Volkswagen, podemos citar por exemplo, mas marcas Iveco e Mercedes Benz dentre outras, que porém não poderão participar desta Licitação, pois não atendem ao Edital com redação ao atual relativa ao Objeto.

Como somente o veículo produzido pela Volkswagen atende por completo o edital do certame, fere frontalmente o artigo 3º, parágrafo 1º, Inciso I da Lei 8.666/93 que diz:

“ É vedado aos agentes públicos”

I – Admitir, prever, incluir ou tolerar nos atos de convocação, cláusulas ou condições que comprometam, restrinja ou frustrem o seu caráter competitivo e estabeleçam preferências ou distinções”

O Edital em questão frustra totalmente qualquer competição, como também manifesta inequivocamente e sem qualquer respaldo técnico, preferência de marca de equipamento.

hs
03

Transfuturo Veículos Ltda (Nova Iguaçu)

CNPJ : 08.520.149/0002-94

P.M.Q.
Processo nº 8034/23
Rubrica *[assinatura]* Fls 07

IV
- PEDIDOS.

Em face do exposto, requer-se seja a presente IMPUGNAÇÃO julgada procedente, pelo direcionamento a um determinado produto de uma determinada Montadora.

Requer ainda seja determinada a republicação do Edital, inserindo a alteração aqui pleiteada, reabrindo-se o prazo inicialmente previsto, conforme § 4º, do art. 21, da Lei nº 8666/93

Pede Deferimento.

13 DE JUNHO DE 2023

LEONARDO ARAUJO DE SOUZA
VENDAS AO GOVERNO

Leonardo A. Souza

TRANSFUTURO COM. DE VEICULOS LTDA
CNPJ 08.520.149/0002-94



P.M.Q. 8034/21
Processo nº _____
Rubrica _____ Fls 08

Re: Cotação caminhão melosa



De Leonardo Araujo <l.araujo@transfuturoveiculos.com.br>
Para Ney Aleixo <neyaleixo@gmail.com>
Cópia PMQ <semag@quissama.rj.gov.br>
Data 14/03/2022 15:58

INL-0054-20A Lamina_Tecnica_Tector_11T_21x30_bx.pdf (~2,1 MB)
 PROPOSTA IVECO 11190 QUISSAMA MELOSA 140322.doc (~118 KB)

Prezado Ney!!

Boa Tarde!!

Segue em anexo a cotação do Tector 11190 equipado com Combio de Lubrificação (Melosa) no valor de R\$ 630.000,00 - Proposta 140322C.

O PBT do nosso veículo é 10.600kg. Segue em anexo a ficha técnica do produto.

Desde já agradeço.

Qualquer dúvida, estou a disposição.

TRANSFUTURO IVECO

Leonardo Araújo

Consultor de Vendas ao Governo

Transfuturo Comércio de Veículos LTDA
Rod .Presidente Dutra, 15490 Rancho Novo
Bairro: Nova Iguaçu - RJ - CEP: 26015-005
Tel.: (21) 2882-5450
Celular.: (21) 96418-6990
Email: l.araujo@transfuturoveiculos.com.br
Site: www.transfuturoveiculos.com.br



Empresa Certificada ISO 9001-2015

Em 14/03/2022 08:16, Ney Aleixo escreveu:

Bom dia, Leonardo.

Houve um erro na descrição da solicitação de orçamento, de forma que onde se lê "Caminhão comboio "melosa" 4 x 4", leia-se "Caminhão comboio "melosa" 4x2".

Agradeço a atenção.

Ney Aleixo

Em sex., 11 de mar. de 2022 às 12:20, Leonardo Araujo <l.araujo@transfuturoveiculos.com.br> escreveu:

Prezado Ney!!

Boa Tarde!!

Observando o termo de referência.

Não temos veículo 4x4.

Não conseguimos atender a solicitação.

**TRANSFUTURO
IVECO**

Leonardo Araújo

Consultor de Vendas ao Governo

Transfutura Comercio de Veículos LTDA
Rod .Presidente Dutra, 15490 Rancho Novo
Bairro: Nova Iguaçu - RJ - CEP: 26015-005
Tel.: (21) 2882-5450
Celular: (21) 96418-6990
Email: l.araujo@transfuturoveiculos.com.br
Site: www.transfuturoveiculos.com.br



P.M.Q.
Processo nº 8084/20
Rubrica [assinatura] Fls 09

Em 10/03/2022 16:15, Ney Aleixo escreveu:

Leonardo,
peço que envie o quanto antes, pois o prazo é bastante curto (15/03).
Muito obrigado.
Atenciosamente,
Ney Aleixo

Em qui., 10 de mar. de 2022 às 16:06, Leonardo Araujo
<l.araujo@transfuturoveiculos.com.br> escreveu:

Prezado Ney.

Boa Tarde!!

Ok. email recebido.

Estarei realizando a cotação.

Em 10/03/2022 16:01, Ney Aleixo escreveu:

Prezado,

Solicito cotação do equipamento descrito abaixo: **Caminhão comboio "melosa" 4x4, zero quilômetro, motor diesel 4 cilindros com potência mínima 160 cv, peso bruto total mínimo 10.700 kg, direção hidráulica, cinco marchas a frente e uma a ré, equipado com conjunto comboio de lubrificação e abastecimento completo (melosa aberta), composto por: 1) Tanque de combustível com lastro mínimo 3.000 litros, 2) Compressor de ar**

comprimido, alta pressão 175 libras, com reservatório de, no mínimo, 180 litros completo e acessórios, 3) Bomba de lavagem alta pressão completo e acessórios 4) Conjunto de abastecimento de diesel média vazão 60 a 100 litros/minuto e acessórios 5) Kit completo de propulsora pneumática para graxa lubrificante e acessórios 6) Um tanque de 200 litros para óleo usado (óleo queimado) e acessórios 7) Conjunto de adaptação e tomada de força (acionamento pneumático) do caminhão para os equipamentos e acessórios 8) Acessórios de sinalização de acordo com INMETRO. Obs: Serviços de montagem sobre chassi de caminhão incluso no preço.

P.M.Q.
Processo nº 18034/23
Rubrica *[assinatura]* Fis. *[assinatura]*

Assim, caso tenha interesse, peço a gentileza de:

a) Enviarem um orçamento endereçado à Prefeitura Municipal de Quissamã, CNPJ 31.505.027/0001-60, Rua Conde de Araruama, 425 - Centro - Quissamã, RJ - CEP 28735-000, com carimbo de CNPJ e assinatura do responsável.

Agradeço a atenção dispensada.

Atenciosamente,
Ney Aleixo



Caminhões
Ônibus

VW Delivery 11.180 4x2

Especificações Técnicas



P.M.Q.
Professora nº 8054/2013
Rubrica: [Signature] F011

VW Delivery 11.180 4x2

STAR937

Motor	Cummins / ISF 3.8l
Fabricante / Modelo	4 / 3.800
Nº de cilindros / Cilindrada (cm³)	175 (139) @ 7.500
Potência Líq. Máx. - cv (kw) @ rpm (°)	600 @ 1.100 - 1.800
Torque Líq. Máx. - Nm @ rpm (°)	Common rail
Sistema de Injeção	PROCONVE P-B
Norma de emissões	SCR
Tecnologia de Emissões	
(*) Valores de acordo com a norma NBR 6825	

Transmissão	Eaton / ESO 6106A	Eaton / EAO 6106A
Fabricante / Modelo	Manual / à cabos	Automatizada
Tipos / Acomodamento	6 a frente (sincronizadas) / 1 a ré	
Nº de marchas	1ª / Última	6.19:1 / 0,78:1
Relação de transmissão:	Ré	5,69:1
Tração		4x2

Embragem	Valco / Monodisco, revestimento orgânico	Eaton / Monodisco, revestimento cerâmico
Fabricante / Tipo	362	362
Diâmetro do disco (mm)		

Eixo Dianteiro	Dana SA0365
Fabricante / Modelo	
Eixo Traseiro	Dana / S-130
Fabricante / Modelo	Mentor / MS 08-125
Relação de redução	4,30:1 / 4,56:1

Suspensão	Molas parabólicas, amortecedores hidráulicos telescópicos de dupla ação. Barra estabilizadora. Eixo rígido, molas parabólicas com duplo estágio, amortecedores hidráulicos de dupla ação. Barra estabilizadora.
Dianteiro	
Traseiro	

Chassis	Chassi modular com longarinas simples, com drop e de perfil "U", constante na plataforma de carga
Tipo	LMS200
Material	

Pneus e Pneu	Aço (17,5" x 6,75)
Tipo	235/75 R17.5
Pneus	

Fieles	4.4R, tambor nas rodas dianteiras e traseiras com ABS + EBD + ATC + HSA + ESC (controle de estabilidade eletrônica)
Fieles de Serviço	Camara de molas acumuladoras.
Fieles de Estacionamento	

Dados Técnicos sujeitos a alterações sem aviso prévio. Imagens meramente ilustrativas. Edição 10/2022

Sistema Elétrico	24V
Tensão Nominal	2x (12V - 100Ah)
Bateria	80A - 28V
Alternador	
Volumes de abastecimento (l)	150 / 80* / 2 x 150* (Plástico)
Combustível / material	23 / 16* (Plástico)
Tanque de ARLA 32 (AdBlue)	
(*) Capacidade	

Dimensões (mm)	A	3.400	4.000	4.400	4.600
Distância entre-eixos	B	1.260			
Balanco dianteiro	C	1.635	1.275	2.125	2.625
Balanco traseiro	D	6.295	6.535	7.785	8.485
Comprimento total	E	24			
Ângulo de entrada	F	24	30	19	15
Ângulo de saída	G	2.392			
Altura	H	869			
Altura da plataforma de carga	I	725			
Distância mínima eixo dianteiro e início do implemento	J	2.685 / 2.115			
Comprimento máximo (com retrovisores / sem retrovisores)	K	2.188			
Largura máxima traseira	L	1.783			
Bitola dianteira	M	1.675			
Bitola traseira	N	199			
Vão livre dianteiro	O	188			
Vão livre traseiro	P	862			
Largura entre longarinas (extremos)		6.5	7.6	8.35	8.7
Raio de giro (m)					

Pesos (kg)				
Peso em ordem de marcha (total)	3.370	3.370	3.420	3.470
Eixo dianteiro	2.095	2.095	2.245	2.245
Eixo traseiro	1.275	1.275	1.175	1.225
Capacidade técnica (Total)		10.800		
Eixo dianteiro		3.600		
Eixo traseiro		7.100		
Peso bruto total (PBT) - homologado		10.800		
Peso bruto total combinado (PBT+C)		13.200		
Capacidade máx. de tração (CMT)		13.200		
Capacidade máx. de carga útil + carroceria	7.480	7.430	7.380	7.330

Desempenho (Círculo Técnico)	Manual	4-Transit
Relação de redução do eixo traseiro	4,30:1	4,56:1
Velocidade máxima (km/h)	117	111
Capacidade de rampa em PBT (%)	35	38
Partida em rampa em PBT (%)	30	31

Obs.: os pesos podem sofrer alterações devido aos tons aplicados. Referência: 168.092.1174

Obs.: Dados projetados por simulação de performance



Caminhões Ônibus

Processo nº P.M.O. 8054/2022
 Rubrica *[assinatura]* Fls. *[assinatura]*

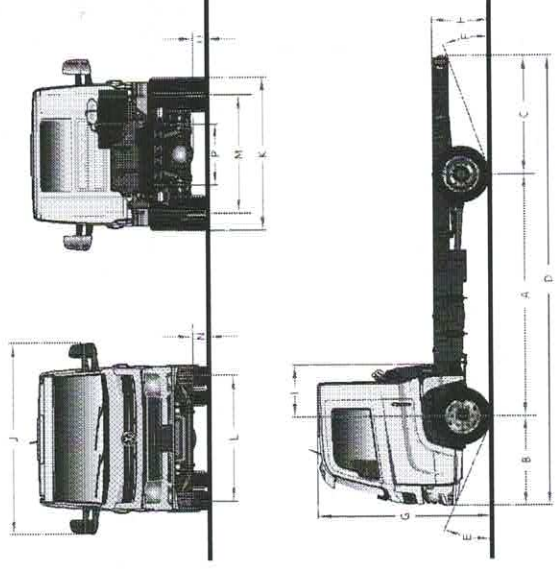



TECTOR II-190 (4x2)

DIMENSÕES (mm)

Distância entre-eixos	A	3.900	4.455
Comprimento total	B	6.411	6.969
Altura da cabine (curta / teto baixo)*	C	2.507 (com climatizador = 2.625)	
Balanço dianteiro	D	1.265	
Balanço traseiro	E	1.249	
Ângulo de entrada*	F	18°	
Ângulo de saída*	G	28°	
Altura plataforma de carga	H	788	
Distância mínima eixo dianteiro e início do implemento	I	570	
Largura máxima dianteira (sem / com retrovisores)	J	2.158 / 2.681	
Largura máxima traseira	K	2.181	
Bitola dianteira	L	1.890	
Bitola traseira	M	1.720	
Vão livre dianteiro	N	233	
Vão livre traseiro	O	196	
Largura entre longarinas (extremos)	P	852,7	
Raio de giro		7.755	8.562

CAPACIDADES / PESOS (kg)

CAPACIDADE

Peso Bruto Total (PBT) – técnico / legal	10.600	
Capacidade eixo dianteiro – técnica / legal	3.600	
Capacidade eixo traseiro – técnica / legal	7.000	
Carga útil (cabine curta) – técnica	7.100	7.325
Carga útil (cabine curta) – legal	7.430	7.325
Capacidade Máxima de Tração (PBTC / CMT)	13.000	

PESOS EM ORDEM DE MARCHA (cabine curta)

Eixo dianteiro	2.255	2.305
Eixo traseiro	945	970
Total	3.200	3.275

DESEMPENHO CÁLCULO TEÓRICO

Relação de eixo traseiro	4,56 : 1
Capacidade de rampa (gradeability)	37,6%
Partida em rampa (startability)	21,1%
Velocidade máxima no plano (km/h)	115 km/h

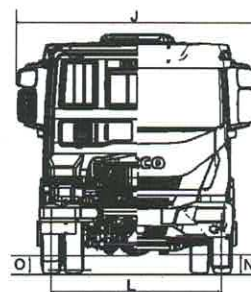
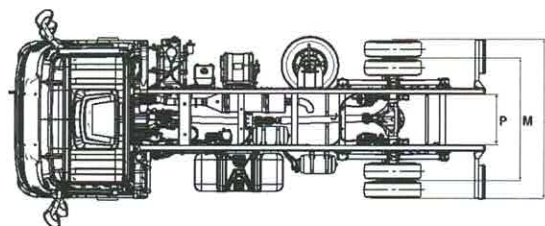
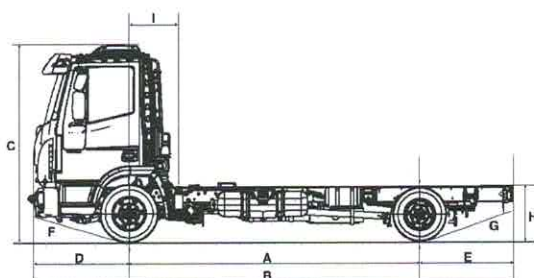

* Dimensões de referência em condições de PBT técnica

TECTOR II-190 (4x2)**MOTÔR**

Motor – marca / modelo / ciclo / emissões	FPT / ciclo diesel / SCR – Proconve P7 (Euro 5) – IVECO FPT NEF 4 ID	P.M.O. Processo nº 8034/23 Rubrica <i>[assinatura]</i> Fis 14
Alimentação	Turbo-intercooler, injeção eletrônica Common Rail	
Nº cilindros / cilindrada	4 cil. linha / 4.500 cm³	
Potência máxima	190 cv – (138 kW) @ 2.500rpm	
Torque máximo	610 Nm (62,2 kgfm) @ 1.350rpm – 2.100rpm	

TRANSMISSÃO

Transmissão – marca / modelo	Eaton 6206 B																		
Tipo / número de marchas	Mecânica / 6 marchas à frente + 1 à ré																		
Relação de marchas	<table border="1"> <tr> <td>1ª</td> <td>6,195</td> <td>3ª</td> <td>2,079</td> <td>5ª</td> <td>1,000</td> </tr> <tr> <td>2ª</td> <td>3,391</td> <td>4ª</td> <td>1,333</td> <td>6ª</td> <td>0,729</td> </tr> <tr> <td></td> <td></td> <td></td> <td></td> <td>Ré</td> <td>5,690</td> </tr> </table>	1ª	6,195	3ª	2,079	5ª	1,000	2ª	3,391	4ª	1,333	6ª	0,729					Ré	5,690
1ª	6,195	3ª	2,079	5ª	1,000														
2ª	3,391	4ª	1,333	6ª	0,729														
				Ré	5,690														
Embreamento – diâmetro do disco / tipo	362 mm (14,25") / Tipo Push – Satche																		
Tipo / acionamento	Monodisco a seco com acionamento hidráulico																		

EIXOS

Dianteiro – marca / modelo	DANA 7K
Tipo	Viga rígida de aço forjado com perfil "I", com cubos das rodas lubrificadas a graxa
Traseiro – marca / modelo	Dana / S16-130
Tipo / características	Portante, diferencial simples relação
Relações de redução	4,56:1

SUSPENSÕES

Dianteira	Mecânica com molas bilâminas parabólicas + amortecedores hidráulicos telescópicos + barra estabilizadora.
Traseira	Mecânica com molas parabólicas de duplo estágio + amortecedores hidráulicos + barra estabilizadora.

CHASSIS

Tipo – construção / dimensões	Tipo escada, longarinas planas com perfil "C", unidas com travessas rebitadas / longarinas de 195 x 66 x 6,35 mm
Material	Aço laminado Fe E 420 / LNE 38

DIREÇÃO

Marca / modelo	ZF 8090 servocom
Tipo / assistência / redução	Mecânica servoassistida hidráulicamente c/ esferas recirculantes

FREIOS*

Freio de serviço com ABS e EBL	Tipo S-cam com acionamento pneumático, tambores dianteiros e traseiros, ajustador automático das lonas.
Freio de estacionamento	Pneumático com acionamento no eixo traseiro por válvula localizada no console central.
Freio motor	Freio de exaustão do tipo borboleta.

RODAS E PNEUS

Rodas – material / dimensões	Aço / 17,5 x 6,75
Pneus	235/75 R17,5

VOLUMES DE ABASTECIMENTO (litros)

Tanque de combustível / material	150L / plástico
Tanque de ureia	27 L
Motor (cárter)	8,3 L (9,3 L com troca de filtro)
Transmissão	5,3 L
Sistema de arrefecimento	22 L (II água mineralizada) + (II Coolant)
Eixo traseiro diferencial	7,75 L

SISTEMA ELÉTRICO

Baterias	2 x 12 V x 100 Ah
Alternador	28 V x 90 Ah

CABINE

Tipo / construção / proteções	Tipo avançada (COE – Cab-Over-Engine), basculante com auxílio hidráulico, estrutura em painéis de aço.
-------------------------------	--

ITENS DE SÉRIE

ABS c/ EBL	Limitador de velocidade 120 km/h	Escotilha de teto manual
------------	----------------------------------	--------------------------

ITENS OPCIONAIS

Rádio c/ CD/MP3 e RMS	Climatizador	Ar-condicionado	Viseira para-sol
Banco do motorista c/ suspensão pneumática	Retrovisor elétrico e aquecido	Vidros e travas elétricas	-

Processo nº *2012*
Rubrica *15*



TECTOR II-190 (4x2)

DIMENSÕES (mm)

Distância entre-eixos	A	3.900	4.455
Comprimento total	B	6.414	6.969
Altura da cabine (curta / teto baixo)*	C	2.507 (com climatizador - 2.625)	
Balanço dianteiro	D	1.265	
Balanço traseiro	E	1.249	
Ângulo de entrada*	F	18°	
Ângulo de saída*	G	28°	
Altura plataforma de carga	H	788	
Distância mínima eixo dianteiro e início do implemento	I	570	
Largura máxima dianteira (sem / com retrovisores)	J	2.158 / 2.681	
Largura máxima traseira	K	2.181	
Bitola dianteira	L	1.890	
Bitola traseira	M	1.720	
Vão livre dianteiro	N	233	
Vão livre traseiro	O	196	
Largura entre longarinas (extremos)	P	852,7	
Raio de giro		7,755	8,562

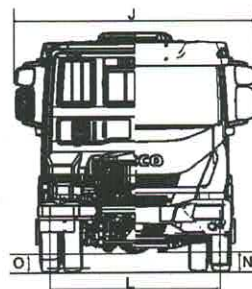
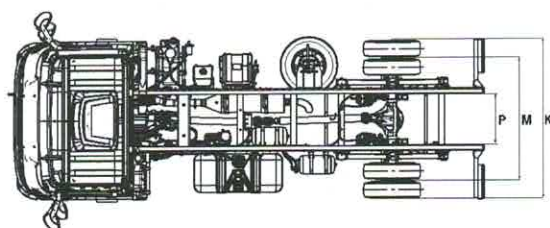
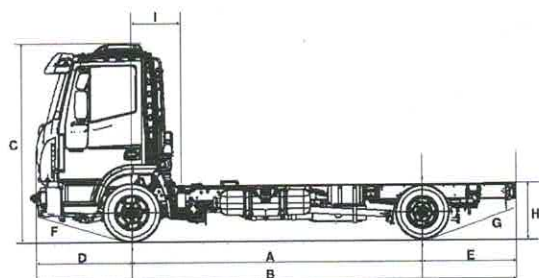

CAPACIDADES / PESOS (kg)

CAPACIDADE

Peso Bruto Total (PBT) – técnico / legal	10.600	
Capacidade eixo dianteiro – técnica / legal	3.600	
Capacidade eixo traseiro – técnica / legal	7.000	
Carga útil (cabine curta) – técnica	7.400	7.325
Carga útil (cabine curta) – legal	7.400	7.325
Capacidade Máxima de Tração (PBTC / CMT)	13.000	

PESOS EM ORDEM DE MARCHA (cabine curta)

Eixo dianteiro	2.255	2.305
Eixo traseiro	945	970
Total	3.200	3.275

DESEMPENHO CÁLCULO TEÓRICO

Relação de eixo traseiro	4,56 : 1
Capacidade de rampa (gradeability)	37,6%
Partida em rampa (startability)	21,1%
Velocidade máxima no plano (km/h)	115 km/h

* Dimensões de referência em condições de PBT técnico

Transição para o primeiro.

TECTOR II-190 (4x2)**MOTOR**

Motor – marca / modelo / ciclo / emissões	FPT / ciclo diesel / SCR – Proconve P7 (Euro 5) – IVECO FPT NEF 4 ID	
Alimentação	Turbo-intercooler, injeção eletrônica Common Rail	P.M.Q.
Nº cilindros / cilindrada	4 cil. linha / 4.500 cm ³	Processo n.º 8034/23
Potência máxima	190 cv – (138 kW) @ 2.500rpm	Rubrica Fls. 1/6
Torque máximo	610 Nm (62,2 kgfm) @ 1.350rpm – 2.100rpm	

TRANSMISSÃO

Transmissão – marca / modelo	Eaton 6206 B																		
Tipo / número de marchas	Mecânica / 6 marchas à frente + 1 à ré																		
Relação de marchas	<table border="1"> <tr> <td>1ª</td> <td>6,195</td> <td>3ª</td> <td>2,079</td> <td>5ª</td> <td>1,000</td> </tr> <tr> <td>2ª</td> <td>3,391</td> <td>4ª</td> <td>1,333</td> <td>6ª</td> <td>0,729</td> </tr> <tr> <td></td> <td></td> <td></td> <td></td> <td>Ré</td> <td>5,690</td> </tr> </table>	1ª	6,195	3ª	2,079	5ª	1,000	2ª	3,391	4ª	1,333	6ª	0,729					Ré	5,690
1ª	6,195	3ª	2,079	5ª	1,000														
2ª	3,391	4ª	1,333	6ª	0,729														
				Ré	5,690														
Embreagem – diâmetro do disco / tipo	362 mm (14,25") / Tipo Push – Sacht																		
Tipo / acionamento	Monodisco a seco com acionamento hidráulico																		

EIXOS

Dianteiro – marca / modelo	DANA 7K
Tipo	Viga rígida de aço forjado com perfil "I", com cubos das rodas lubrificadas a graxa
Traseiro – marca / modelo	Dana / S16-130
Tipo / características	Portante, diferencial simples relação
Relações de redução	4,56:1

SUSPENSÕES

Dianteira	Mecânica com molas bilâminas parabólicas + amortecedores hidráulicos telescópicos + barra estabilizadora.
Traseira	Mecânica com molas parabólicas de duplo estágio + amortecedores hidráulicos + barra estabilizadora.

CHASSIS

Tipo – construção / dimensões	Tipo escada, longarinas planas com perfil "C", unidas com travessas rebitadas / longarinas de 195 x 66 x 6,35 mm
Material	Aço laminado Fe E 420 / LNE 38

DIREÇÃO

Marca / modelo	ZF 8090 servocom
Tipo / assistência / redução	Mecânica servoassistida hidráulicamente c/ esferas recirculantes

FREIOS

Freio de serviço com ABS e EBL	Tipo S-cam com acionamento pneumático, tambores dianteiros e traseiros, ajustador automático das lonas.
Freio de estacionamento	Pneumático com acionamento no eixo traseiro por válvula localizada no console central.
Freio motor	Freio de exaustão do tipo borboleta.

RODAS E PNEUS

Rodas – material / dimensões	Aço / 17,5 x 6,75
Pneus	235/75 R17,5

VOLUMES DE ABASTECIMENTO (litros)

Tanque de combustível / material	150L / plástico
Tanque de ureia	27 L
Motor (carter)	8,3 L (9,3 L com troca de filtro)
Transmissão	5,3 L
Sistema de arrefecimento	22 L (11 água mineralizada) + (11 Coolant)
Eixo traseiro diferencial	7,75 L

SISTEMA ELÉTRICO

Baterias	2 x 12 V x 100 Ah
Alternador	28 V x 90 Ah

CABINE

Tipo / construção / proteções	Tipo avançada (COE – Cab-Over-Engine), basculante com auxílio hidráulico, estrutura em painéis de aço.
-------------------------------	--

ITENS DE SÉRIE

ABS c/ EBL	Limitador de velocidade 120 km/h	Escotilha de teto manual
------------	----------------------------------	--------------------------

ITENS OPCIONAIS

Rádio c/ CD/MP3 e RMS	Climatizador	Ar-condicionado	Viseira para-sol
Banco do motorista c/ suspensão pneumática	Retrovisor elétrico e aquecido	Vidros e travas elétricas	-



PREFEITURA DE
QUISSAMÃ

Rua Conde de Araruana, 425 - Centro, Quissamã
Rio de Janeiro-RJ, CEP 28735-000
Contato: (22) 2768-9300
Horário de atendimento: das 08:00 às 17:00

P.M.Q.
Processo nº 8034/23
Rubrica *Jou* Fls 17

Processo: 8034/2023 | Autor: TRANSFUTURO COMÉRCIO DE VEÍCULOS LTDA

FOLHA DE DESPACHO

DE: PROTOCOLO GERAL

À LICITAÇÃO

Segue para providências.

Em 14 de junho de 2023

MIRIAN GISELY DE SOUZA FIDELIS ANDRADE
SERVIDOR



Autenticar documento em <https://quissama.nopapercloud.com.br/autenticidade>
com o identificador 31003600380031003100380033003A005400. Documento assinado digitalmente
conforme art. 4º, II da Lei 14.063/2020.

PROTOCOLO DE ASSINATURA(S)

P.M.O.
Processo nº 8034/23
Rubrica *[assinatura]* Fls. 18

O documento acima foi assinado eletronicamente e pode ser acessado no endereço <https://quissama.nopapercloud.com.br/autenticidade> utilizando o identificador 31003600380031003100380033003A005400

Assinado eletronicamente por **MIRIAN GISELY DE SOUZA FIDELIS ANDRADE** em **14/08/2023 17:01**
Checksum: **6CFF5EF1633B97C001F42F44A4EF1229EB305220A8B18507097F538296EC04F1**



Autenticar documento em <https://quissama.nopapercloud.com.br/autenticidade>
com o identificador 31003600380031003100380033003A005400. Documento assinado digitalmente
conforme art. 4º, II da Lei 14.063/2020.



República Federativa do Brasil – Estado do Rio de Janeiro
Prefeitura Municipal de Quissamã
Rua Conde de Araruama, nº425 – Quissamã – Rio de Janeiro
Secretaria Municipal de Meio Ambiente, Agricultura e Pesca

Processo P.M.O. 8034/23
Rubrica Om Fls 19

Memo. SEMAG nº 371/2023

Em, 15 de junho de 2023

A
Comissão Permanente de Licitação

Assunto: Resposta a impugnação de edital do processo licitatório nº 2593/23.

Vimos por meio deste, prestar esclarecimentos a respeito do processo licitatório em tela, de aquisição de 01(um) caminhão comboio (melosa) 4 x 2, zero km, motor diesel 4 cilindros com potência mínima de 160 cv, peso bruto total mínimo 10.700 kg, direção hidráulica, 5 marchas a frente e uma ré, equipado com conjunto comboio de lubrificação e abastecimento completo (melosa aberta), conforme especificações e quantidades relacionadas no Termo de Referência.

A impugnação da empresa Transfuturo Veículos Ltda, questiona basicamente o peso bruto total do caminhão, alegando que o modelo fornecido pela fabricante Iveco apresenta-se com 100 (cem) kg abaixo do especificado no edital.

A Secretaria Municipal de Agricultura, Meio Ambiente e Pesca não se opõe para que haja uma alteração no edital, especificamente quando se refere a discriminação do peso bruto total mínimo para 10.600 kg. Entendemos em função do prospecto enviado junto a impugnação do edital, de que o modelo ofertado pela Transfuturo Veículos Ltda estar dentro dos outros requisitos da especificação do equipamento do edital.

Estamos a disposição para quaisquer outros esclarecimentos,

Atenciosamente,

LUIZ CARLOS FONSECA LOPES
Secretário Municipal de Agricultura, Meio Ambiente e Pesca

PREFEITURA MUNICIPAL DE QUISSAMÃ
SECRETARIA MUNICIPAL DE AGRICULTURA, MEIO AMBIENTE E PESCA
AVISO DE ADIAMENTO "SINE DIE"
PREGÃO ELETRÔNICO Nº 107/2023
Processo Administrativo nº 2593/2023

P.M.Q.
Processo 8024/23
Rubrica OM Fls. 20

O Município de Quissamã, através da Comissão de Pregão Eletrônico, torna público, que em decorrência de impugnação ao Edital, fica adiado "SINE DIE" o procedimento licitatório, correspondente ao Pregão Eletrônico nº 107/2023, para aquisição de 01 (um) caminhão comboio.

Quissamã (RJ), 15 de junho de 2023.

Quelen Moreira de Souza
Pregoeira

15/06/23
R

P.M.Q.
 Processo 8024/23
 Rubrica Com Fls 21

Licitação

Dispensa/Inexigibilidade

Visualizar Licitação

16/06/2023 08:51:54

Ambiente: PROD, AC
 Pedido de Cotação Eletrônica

Objeto
 Aquisição de 01 caminhão comboio "melosa" 4x2, zero-quilômetro, motor diesel 4 cilindros com potência mínima 160 cv, peso bruto total mínimo 10.700 kg, direção hidráulica, cinco marchas a frente e uma a ré, equipado com conjunto comboio de lubrificação e abastecimento completo (melosa aberta).

Informações Gerais

Recurso

Tipo de Recurso	Origem do Recurso	Outras Origens
Nacional		
Valor da Contrapartida (R\$)	Nº do Contrato	

Responsável pela Autorização da Compra

CPF do Responsável	Nome	Função
570.442.107-59	LUIZ CARLOS FONSECA LOPES	Ordenador de Despesas

Divulgação do Aviso de Licitação

Data da Divulgação		
05/06/2023		
CPF do Responsável	Nome	Função
073.975.727-07	QUELEN MOREIRA DE SOUZA	Pregoeira

Disponibilidade do Edital

Data da Disponibilidade do Edital		Período da Disponibilidade do Edital	
A partir de 05/06/2023		Das 08:00 às 11:30 e das 13:30 às 17:00	
Endereço		Bairro	
Logradouro			
Rua Conde de Araruama 425.centro			
Município/UF	DDD	Telefone	Ramal Fax
60070 - Quissamã/RJ	22	2689300	9368

Entrega da Proposta

A partir da disponibilidade do Edital, no endereço eletrônico: www.gov.br/compras

Abertura da Licitação

Em 19/06/2023 às 09:00 no endereço eletrônico: www.gov.br/compras

Informações Adicionais do Aviso de Licitação

Data/Hora da Disponibilização para Divulgação	CPF do Responsável pela Disponibilização para Divulgação
02/06/2023 às 10:42	073.975.727-07

Históricos de Eventos

Evento	Situação do Evento	Data da Publicação/Divulgação	Ação
Suspensão	Divulgado	16/06/2023	Visualizar

Licitação Original | Edital / Relação de Itens | Grupos | Itens | Nova Pesquisa de Licitações

Seleção 2



PREFEITURA MUNICIPAL DE QUISSAMÃ
ESTADO DO RIO DE JANEIRO

EXTRATO DE CONTRATO

- 1 – CONTRATO Nº 090/2023.
- 2 – Fato Gerador: Requisição de Contratação nº 150/2022 – Pregão Eletrônico nº 066/2023 – Processo nº 14036/2022 – FMS.
- 3 – Celebrado entre o *Município de Quissamã* e a empresa **ATOS MEDICAL BRASIL – COMÉRCIO E DISTRIBUIÇÃO DE PRODUTOS MÉDICO-HOSPITALARES LTDA.**
- 4 – Objeto: Aquisição de equipamento para auxílio vocal (Laringe Eletrônica) destinado a paciente assistido na Rede Municipal de Saúde no município de Quissamã/RJ, conforme Termo de Referência que integra este Contrato.
- 5 – Prazo: Em 30 (trinta) dias, a partir da assinatura do Contrato.
- 6 – Forma de Pagamento: Em parcela única, conforme Termo de Referência.
- 7 – Valor Total: R\$ 2.227,16 (dois mil, duzentos e vinte e sete reais e dezesseis centavos).

Quissamã (RJ), 15 de junho de 2023.

Nilton Pinto

Gestor do Fundo Municipal de Saúde

Luciano de Almeida Lourenço
Chefe de Gabinete da Prefeita



PREFEITURA MUNICIPAL DE QUISSAMÃ
ESTADO DO RIO DE JANEIRO

COMUNICADO

A Prefeitura Municipal de Quissamã vem comunicar aos partidos políticos, sindicatos de trabalhadores e as entidades empresariais com sede no ente, que no dia 07/06/2023 foi liberado parte do recurso financeiro pelo Governo Federal na Plataforma Transferegov.br, referente ao Convênio 887733/2019 – Implantação de Sinalização Turística no Município Quissamã/RJ, no valor de R\$ 95.500,00 conforme art. 7º, inciso XI da Portaria Interministerial 424/2016.

Quissamã/RJ, 15/2023.

José Alves de Alvarenga
Coordenador do Escritório de
Gerenciamento de Projetos - EGP
Matrícula 7475

Processo ^{P.M.Q.} 8024/23

Rubrica *Omj* Fls. 22



PREFEITURA MUNICIPAL DE QUISSAMÃ
ESTADO DO RIO DE JANEIRO

PREFEITURA MUNICIPAL DE QUISSAMÃ
SECRETARIA MUNICIPAL DE AGRICULTURA, MEIO AMBIENTE
E PESCA

AVISO DE ADIAMENTO "SINE DIE"
PREGÃO ELETRÔNICO Nº 107/2023
Processo Administrativo nº 2593/2023

O Município de Quissamã, através da Comissão de Pregão Eletrônico, toma público, que em decorrência de impugnação ao Edital, fica adiado "SINE DIE" o procedimento licitatório, correspondente ao Pregão Eletrônico nº 107/2023, para aquisição de 01 (um) caminho comboio.

Quissamã (RJ), 15 de junho de 2023.

Quelen Moreira de Souza
Pregoeira



República Federativa do Brasil - Estado do Rio de Janeiro
Prefeitura Municipal de Quissamã
FUNDO MUNICIPAL DE SAÚDE
Rua Cond. de Azevedo, 425 - Centro - Quissamã - RJ.

Portaria FMS nº 053/2023

O Gestor do Fundo Municipal de Saúde, no uso das suas atribuições legais, em observância ao art. 2º do Decreto nº 2729/2019, para o Contrato nº 090/2023, Processo nº 14036/2022

RESOLVE:

- Art. 1º – Indicar como Gestora a servidora Lúketin Silva Ribeiro Matrícula nº 6994.
- Art. 2º – Indicar como Fiscal a servidora Débora Santana Leatbon Matrícula nº 7033.
- Art. 3º – Essa portaria entrará em vigor na data da sua publicação.

Quissamã, 02 de Junho de 2023.

Nilton Pinto

Gestor do Fundo Municipal de Saúde



PREFEITURA MUNICIPAL DE QUISSAMÃ
ESTADO DO RIO DE JANEIRO

PORTARIA Nº 23.560/2023

A PREFEITA MUNICIPAL DE QUISSAMÃ, no uso de suas atribuições legais,

RESOLVE: Nomear a senhora ANA PAULA DA COSTA SILVA para exercer o cargo comissionado de Assessor Técnico de Meio Ambiente - CC-3, lotada na Secretaria Municipal de Agricultura, Meio Ambiente e Pesca, a contar de 1º de junho de 2023.

Gabinete da Prefeita, 15 de junho de 2023.

MARIA DE FÁTIMA PACHECO
Prefeita



P.M.Q.
Processo 804/23
Rubrica *Omj* Fls. 23

Prefeitura Municipal de Quissamã

INFORMAÇÕES DA LICITAÇÃO

PREGÃO ELETRÔNICO: 107/2023

DATA DA ABERTURA	DATA DA PUBLIC./AVISO	DATA FA PUBLIC./EDITAL	TIPO	SITUAÇÃO
19/06/2023	05/06/2023	05/06/2023	MENOR PREÇO POR ITEM	ADIADO SINE DIE
LOCAL DE ABERTURA SALA DA COMISSÃO PERMANENTE DE E-LICITAÇÃO				
OBJETO DA LICITAÇÃO AQUISIÇÃO DE 01 CAMINHÃO COMBOIO "MELOSA" 4X2, ZERO QUILOMETRO, MOTOR DIESEL 4 CILINDROS COM POTÊNCIA MÍNIMA 160 CV, PESO BRUTO TOTAL MÍNIMO 10.700 KG, DIREÇÃO HIDRÁULICA, CINCO MARCHAS A FRENTE E UMA A RÉ, EQUIPADO COM CONJUNTO COMBOIO DE LUBRIFICAÇÃO E ABASTECIMENTO COMPLETO (MELOSA ABERTA).				

RESPONSÁVEIS

Pregoeiro/Presidente da Comissão	DONATO TAVARES DE SOUZA
Responsável pela Informação	ANTÔNIO CARLOS DO ESPIRITO SANTO

FORMA DE PUBLICAÇÃO

PUBLICAÇÃO	TIPO	DESCRIÇÃO
05/06/2023	DIÁRIO OFICIAL DO MUNICÍPIO	D.O.Q.

ARQUIVOS DISPONÍVEIS

DESCRIÇÃO	EXTENSÃO
Aviso de Licitação	DOC
EDITAL	pdf
Proposta de Preços	ZIP
AVISO DE ADIAMENTO	DOCX





República Federativa do Brasil - Estado do Rio de Janeiro
Prefeitura Municipal de Quissamã
Rua Conde de Araruama, 425 - Quissamã - Rio de Janeiro - RJ

P.M.O.
Processo 8034/23
Rubrica Ombudsman Fis 24

RESPOSTA A IMPUGNAÇÃO AO EDITAL APRESENTADA PELA EMPRESA TRANSFUTURO COMÉRCIO DE VEÍCULOS

REF.: PREGÃO ELETRÔNICO Nº 107/2023

PROCESSO LICITATÓRIO Nº 2593/2023

PROCESSO DE IMPUGNAÇÃO Nº 8034/2023

Cuida-se de resposta ao Pedido de Impugnação ao Edital interposto pela empresa **TRANSFUTURO COMÉRCIO DE VEÍCULOS LTDA**, pessoa jurídica de direito privado, inscrita no CNPJ sob o nº 08.520.149/0002-94, ora impugnante, referente ao Pregão Eletrônico nº 107/2023, que tem por objeto a aquisição de **01 caminhão comboio "melosa" 4x2**, zero-quilômetro, motor diesel 4 cilindros com potência mínima 160 cv, peso bruto total mínimo 10.700 kg, direção hidráulica, cinco marchas a frente e uma a ré, equipado com conjunto comboio de lubrificação e abastecimento completo (melosa aberta)

DA ADMISSIBILIDADE:

Conforme item 24.1 do Edital,

24.1 - Qualquer pedido de esclarecimento, providências ou impugnações deverá ser enviado ao Pregoeiro através de qualquer dos seguintes meios:

24.1.1 - eletrônico, no endereço: licitacaoquissama@gmail.com, até às 17h, até três dias úteis antes da data fixada para a abertura da sessão pública; ou

24.1.2 – Por escrito, desde que encaminhada com antecedência de até 03 (três) dias úteis da data fixada para a abertura da sessão pública, devendo protocolar a petição no Protocolo Geral da Prefeitura Municipal de Quissamã, localizado na Rua Conde de Araruama, 425 – Centro – Quissamã - RJ, de segunda a quinta-feira, no horário das **8h às 11h** e sexta-feira de **8h às 12h**, exceto feriados.

Ombudsman



República Federativa do Brasil - Estado do Rio de Janeiro
Prefeitura Municipal de Quissamã
Rua Conde de Araruama, 425 - Quissamã - Rio de Janeiro - RJ

P.M.Q.
Processo 8024/23
Rubrica *Om* Fís. 25

Desse modo, observa-se que a Impugnante encaminhou sua petição, por meio do e-mail: licitacaoquissama@gmail.com, no dia 14/06/2023 às 16h14min, e, considerando que a abertura da sessão pública do pregão está agendada para o dia 19/06/2023, a presente Impugnação é TEMPESTIVA.

DAS ALEGAÇÕES DA IMPUGNANTE

A empresa apresenta impugnação alegando que o edital possui cláusula restritiva ao solicitar o peso bruto total mínimo de 10.700 kg para o caminhão, e que somente a marca Volkswagen atende a especificação do edital, ferindo dessa forma o princípio da competitividade.

Requer, ao final a procedência da impugnação, pelo direcionamento a um determinado produto de uma determinada montadora, para que sejam realizadas as retificações do Edital e Termo de Referência, com a consequente republicação do mesmo.

ANÁLISE DA IMPUGNAÇÃO

Em solicitação de manifestação da área técnica sobre a impugnação apresentada, a mesma se manifestou no sentido da modificação da especificação do caminhão, no que se refere ao peso bruto mínimo, alterando para 10.600 kg, a fim de aumentar a competitividade.

DA CONCLUSÃO

Opino pelo recebimento da presente impugnação, posto cumprir os requisitos de admissibilidade e, no mérito, pelo seu deferimento, de modo a acompanhar o entendimento da Secretaria Municipal de Agricultura, Meio Ambiente e Pesca.

Quissamã, 05 de julho de 2023

Quelen
Quelen Moreira de Souza
Pregoeira



PREFEITURA DE
QUISSAMÃ

Rua Conde de Araruama, 425 - Centro, Quissamã
Rio de Janeiro-RJ, CEP 28735-000
Contato: (22) 2768-9300
Horário de atendimento: das 08:00 às 17:00

P.M.Q.
Processo 8034/23
Rubrica [assinatura] Fls 26

Processo: 8034/2023 | Autor: TRANSFUTURO COMÉRCIO DE VEÍCULOS LTDA

FOLHA DE DESPACHO

DE: LICITAÇÃO

À PROCURADORIA GERAL DO MUNICÍPIO

Segue para parecer.

Em 5 de julho de 2023

QUELEN MOREIRA DE SOUZA

SERVIDOR



Autenticar documento em <https://quissama.nopapercloud.com.br/autenticidade>
com o identificador 31003600380031003100380034003A005400, Documento assinado digitalmente
conforme art. 4º, II da Lei 14.063/2020.

PROTOCOLO DE ASSINATURA(S)

P.M.Q.
Processo 8034/23
Rubrica [assinatura] Fls. 23

O documento acima foi assinado eletronicamente e pode ser acessado no endereço <https://quissama.nopapercloud.com.br/autenticidade> utilizando o identificador 31003600380031003100380034003A005400

Assinado eletronicamente por **QUELEN MOREIRA DE SOUZA** em **05/07/2023 16:34**
Checksum: **2DE3766FD6D25FA3BA7385AB3076A5E94E0900D12B74151DF9F87471901411ED**



Autenticar documento em <https://quissama.nopapercloud.com.br/autenticidade> com o identificador 31003600380031003100380034003A005400, Documento assinado digitalmente conforme art. 4º, II da Lei 14.063/2020.



Processo n.º 8034/2023

Da: Procuradoria-Geral do Município.

Para: CPL.

Assunto: Resposta a Impugnação (Referência: Pregão Eletrônico n.º 107/2023 – Processo administrativo n.º 2593/2023).

PARECER JURÍDICO

Esta Procuradoria-Geral foi instada a se manifestar quanto a impugnação interposta pela empresa **TRANSFUTURO COMÉRCIO DE VEÍCULOS LTDA** no certame licitatório na modalidade de Pregão Eletrônico n.º 107/2023, que tem como objeto a aquisição de 01 caminhão comboio “melosa” 4x2, zero quilômetro, motor diesel 4 cilindros com potência mínima 160cv, peso bruto total mínimo 10.700kg, direção hidráulica, cinco marchas a frente e uma a ré, equipado com conjunto comboio de lubrificação e abastecimento completo (melosa aberta).

A empresa Impugnante demonstra seu inconformismo, alegando que o edital possui cláusula restritiva ao solicitar o peso bruto total mínimo de 10.700kg para o caminhão, e que somente a marca Volkswagen atende esta especificação, ferindo assim, o princípio da competitividade.

Pugna ao final para que seja julgada procedente a presente impugnação, a fim de modificar a especificação do peso bruto mínimo do caminhão, alterando para 10.600kg, no intuito de ampliar a competitividade.

Em razão da Impugnação apresentada, o feito foi encaminhado ao setor técnico da Secretaria Municipal de Agricultura (fls. 19) e para a Pregoeira (fls. 24/25) onde apresentaram suas manifestações de maneira fundamentada, onde julgaram PROCEDENTE a impugnação, para que sejam feitas as devidas alterações.

Assim sendo, diante de todo o exposto, com amparo nas manifestações acima mencionadas, opina esta Procuradoria Jurídica pelo **DEFERIMENTO** da presente impugnação, procedendo as devidas retificações.

Estas são as considerações, que submeto à apreciação superior para ciência e decisão.

Quissamã/RJ, 03 de agosto de 2023.

CAROLINE GONÇALVES BARCELOS NOGUEIRA
SUBPROCURADORA GERAL
Mat.: 7552 – OAB/RJ 206.887

Ciente, Em, 17/08/23.

Luiz Carlos Fonseca Lopes
Matrícula 1297
Secretário Municipal de Agricultura,
Meio Ambiente e Pesca