

SECRETARIA MUNICIPAL DE OBRAS, SERVIÇOS PÚBLICOS E URBANISMO
EDITAL DE TOMADA DE PREÇOS N.º 012/2022

A PREFEITURA MUNICIPAL DE QUISSAMÃ, através da SECRETARIA MUNICIPAL DE OBRAS, SERVIÇOS PÚBLICOS E URBANISMO, com sede na Rua Conde de Araruama, 425 – Centro – Quissamã – RJ, torna público, para o conhecimento dos interessados que realizará licitação na modalidade de Tomada de Preços, do tipo Menor Preço Global, sob o regime de Empreitada por Preço Global, devidamente autorizada pelo Secretário Municipal de Obras, Serviços Públicos e Urbanismo, na forma do disposto no processo administrativo nº 8865/2022, que será regida pelas disposições contidas na Lei Federal nº 8.666/93 e suas respectivas alterações, bem como as especificações deste Edital e as demais normas que regem a matéria, que os licitantes declaram conhecer e sujeitar-se a elas incondicional e irrestritamente, para o serviço de recuperação da estrutura do castelo d'água do Complexo Cultural Fazenda Machadinha.

Data de entrega e abertura dos envelopes: 24 de setembro de 2022.

Horário: 09:30 horas.

Local: Sala de Reuniões da Comissão de Licitação, situada na Rua Conde de Araruama, 425 – Centro – Quissamã – RJ.

1 – DO OBJETO

1.1 – O objeto desta licitação é a contratação de empresa para os serviços de recuperação da estrutura do castelo d'água do Complexo Cultural Fazenda Machadinha – Quissamã - RJ, conforme especificações e elementos técnicos constantes no Projeto Básico, e demais anexos deste Edital.

1.2 – Integram este Edital os seguintes anexos:

ANEXO I – Projeto Básico;

ANEXO I / I – Planilha de Preços e Serviços;

ANEXO II / I – Cronograma Físico-Financeiro;

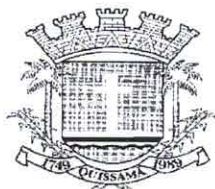

ANEXO III / I – Memória de Cálculo e BDI;

ANEXO IV / I – Projeto;

ANEXO II – Parcelas de Maior Relevância Técnica;

ANEXO III – Modelo de Atestado de Visita ao local do serviço;

ANEXO IV – Modelo de Declaração relativa ao trabalho de menores, nos termos do inciso XXXIII do art. 7º da Constituição Federal de 1988;

ANEXO V – Modelo de Carta de Credenciamento;

ANEXO VI – Modelo de Declaração de ME, EPP ou MEI;

ANEXO VII – Minuta de Contrato.

2 - DOS RECURSOS ORÇAMENTÁRIOS

2.1 – A despesa com o objeto desta licitação é estimada no valor máximo de R\$ 130.335,09 (cento e trinta mil, trezentos e trinta e cinco reais e nove centavos) e será atendida pela Funcional Programática: 39.001.001.04.122.0102.22304, Despesa Econômica: 3390.39, Ficha: 1502.

2.2 – O valor estimado dos serviços foi orçado de acordo com o levantamento elaborado pela Secretaria Municipal de Obras Serviços, Públicos e Urbanismo, com preço base na Tabela EMOP referente ao mês de março de 2022.

3 – PRAZO DE EXECUÇÃO

3.1 – O prazo para a execução dos serviços decorrentes do objeto desta licitação será de 90 (noventa) dias, contados da Autorização de Início dos Serviços.

3.2 – Na contagem dos prazos anteriormente definidos, deverão ser excluídos os dias de início e incluídos os dias de vencimento ou o dia subsequente em que haja expediente na PMQ. Os dias definidos como prazos deverão ser considerados corridos.

3.3 – O prazo de execução poderá ser prorrogado pelo período que a Administração entender como mais adequado ao atendimento da necessidade pública, respeitando **o limite disposto do inciso II do art. 57 da Lei Federal nº 8.666/93**, desde que os preços e as condições para a continuidade dos serviços sejam vantajosos para a administração e assegurada a manutenção do equilíbrio econômico-financeiro do contrato.



4 - CONDIÇÕES DE PARTICIPAÇÃO

4.1 – Poderão participar da presente licitação os interessados pertencentes ao ramo de atividade relacionado ao objeto da licitação, conforme disposto nos respectivos atos constitutivos, **cadastrados na Prefeitura Municipal de Quissamã** ou que atenderem a todas as condições exigidas para cadastramento até o terceiro dia anterior à data de recebimento das propostas, e que atenderem a todas as exigências, inclusive quanto à documentação, constantes deste Edital e seus Anexos.

4.2 – Não será admitida nesta licitação a participação de pessoas jurídicas:

4.2.1 – Suspensas temporariamente de participar de licitações e impedidas de contratar com a Administração Municipal direta e indireta, nos termos do inciso III, do art. 87 da Lei n.º 8.666/93;

4.2.2 – Já incurso na pena do inciso IV, do art. 87 da Lei n.º 8.666/93, seja qual for o órgão ou entidade que tenha aplicado a reprimenda, em qualquer esfera da Administração Pública;

4.2.3 – Em consórcio ou grupo de empresas;

4.2.4 – Que incorrerem em quaisquer das situações previstas nos incisos I, II e III do art. 9º da Lei Federal nº 8.666/93.

4.3 – Caso constatada a ocorrência de quaisquer das situações referidas no item anterior, ainda que a posteriori, a empresa licitante será desqualificada, ficando esta e seus representantes sujeitos às penas legais cabíveis, constantes da Lei Federal nº 8.666/93.

4.4 – A ausência de consórcio não trará prejuízos à competitividade do certame, visto que, em regra, a formação de consórcios é admitida quando o objeto a ser licitado envolve questões de alta complexidade ou de relevante vulto, em que empresas, isoladamente, não teriam condições de suprir os requisitos de habilitação do edital. Nestes casos, a Administração, com vistas a aumentar o número de participantes, admite a formação de consórcio.

4.5 – Não poderão participar direta ou indiretamente desta licitação:

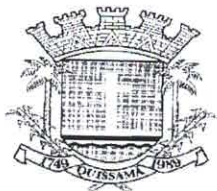

4.5.1 – O autor do projeto básico ou executivo, pessoa física ou jurídica, salvo como consultor ou técnico, nas funções de fiscalização, supervisão ou gerenciamento; ou empresa da qual o autor do projeto seja dirigente, gerente, acionista ou detentor de mais de 5% (cinco por cento) do capital com direito a voto ou controlador, responsável técnico ou subcontratado;

4.5.2 – Servidor da Prefeitura Municipal de Quissamã;

4.5.3 – Membros da Comissão Especial de Licitação.

4.6 – A empresa interessada em participar desta licitação deverá apresentar, exclusivamente, os documentos requeridos neste Edital, os quais deverão ser encaminhados nos respectivos **ENVELOPE “A” – DOCUMENTAÇÃO DE HABILITAÇÃO** e **ENVELOPE “B” – PROPOSTA DE PREÇO**, não se considerando quaisquer outros documentos e/ou envelopes não solicitados.

4.6.1 – O descumprimento de qualquer condição de participação acarretará a inabilitação ou desclassificação do licitante.

5 – DO CREDENCIAMENTO

5.1 – Na data, horário e local indicados neste edital, as empresas interessadas deverão se credenciar junto à Comissão Especial de Licitação.

5.2 – Os documentos relativos ao Credenciamento deverão ser apresentados à Comissão Especial de Licitação, no momento da licitação, em separado dos envelopes de documentação e proposta.

5.3 – Os documentos referidos nas alíneas “a” e “b” do subitem 5.4 poderão ser apresentados em original, por qualquer processo de cópia autenticada por cartório competente ou cópia acompanhada do original para autenticação por servidor lotado no Departamento de Licitações, ou publicação em órgão da imprensa oficial, e não serão devolvidos aos licitantes, pois integrarão o processo licitatório. Em caso de autenticação por servidor, lotado no Departamento de Licitações, sugerimos que a documentação seja encaminhada em até 02 (dois) dias úteis antes da data de abertura, para não ocorrer atraso na hora do certame.

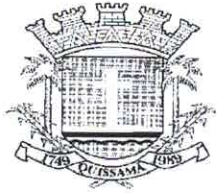

5.4 – Para o Credenciamento deverá ser apresentado os seguintes documentos:

a) Tratando-se de representante legal (sócio, proprietário, dirigente ou assemelhado): cópia do ato constitutivo, estatuto, contrato social ou documento equivalente em vigor, devidamente registrado na junta comercial, no qual estejam expressos seus poderes para exercer direitos e assumir obrigações em decorrência de tal investidura.

b) Tratando-se de procurador: a procuração por instrumento público ou instrumento particular, com firma reconhecida, conforme Termo de Credenciamento (Anexo V), com amplos poderes para representá-la em todos os atos e fases do certame., acompanhados do correspondente documento, dentre os indicados na alínea “a”, que comprove os poderes do mandante para a outorga.

5.5 – Junto aos documentos descritos no item anterior, as empresas interessadas deverão apresentar cópia do Certificado de Registro Cadastral da Prefeitura Municipal de Quissamã.

5.6 – O representante (legal ou procurador) deverão identificar-se exibindo documento oficial de identificação que contenha foto.

5.7 – Não será admitida a participação de um mesmo representante legal para mais de uma empresa licitante.

5.8 – A falta do instrumento do mandato não inabilitará a licitante, mas o representante ou credenciado não responderá pela licitante, nem, em seu nome, poderá praticar quaisquer atos.

6 - DA APRESENTAÇÃO DA DOCUMENTAÇÃO DE HABILITAÇÃO E PROPOSTA DE PREÇOS

6.1 – Os documentos referentes à HABILITAÇÃO e à PROPOSTA DE PREÇOS deverão ser entregues, impreterivelmente, no local, dia e hora determinados neste Edital, mediante a apresentação de 02 (dois) envelopes opacos, devidamente lacrados e rubricados, contendo em suas partes externas e frontais, em caracteres destacados, além da razão social e do CNPJ da licitante, com os seguintes dizeres:

B

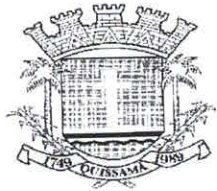

PREFEITURA MUNICIPAL DE QUISSAMÃ
TOMADA DE PREÇOS Nº 012/2022
ENVELOPE "A" - DOCUMENTAÇÃO DE HABILITAÇÃO

E

PREFEITURA MUNICIPAL DE QUISSAMÃ
TOMADA DE PREÇOS Nº 012/2022
ENVELOPE "B" – PROPOSTA DE PREÇOS

7 – ENVELOPE "A" – DOCUMENTAÇÃO DE HABILITAÇÃO

7.1 – O proponente deverá apresentar dentro do envelope "A" todos os documentos exigidos no subitem 7.6 como condição para participar do certame cujo descumprimento resulta automática inabilitação.

7.2 – Os documentos necessários à habilitação poderão ser apresentados em original, por qualquer processo de cópia autenticada por cartório competente ou cópia acompanhada do original para autenticação por servidor, lotado no Departamento de Licitações, ou publicação em órgão da imprensa oficial. Em caso de autenticação por servidor, lotado no Departamento de Licitações, sugerimos que a documentação seja encaminhada em até 02 (dois) dias úteis antes da data de abertura, para não ocorrer atraso na hora do certame.

7.3 – Os documentos expedidos via internet e, inclusive, aqueles outros apresentados terão sempre que necessário, suas autenticidades/validades comprovadas por parte da Comissão Especial de Licitação.

7.4 – Não serão aceitos protocolos de entrega ou de solicitação de documento em substituição aos documentos requeridos no presente Edital e seus anexos.

7.5 – As folhas da documentação deverão estar numeradas em ordem crescente, e não poderão conter rasuras ou entrelinhas e serão rubricadas pelo representante da licitante.

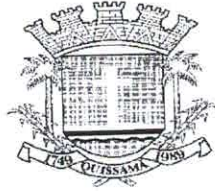

7.6 – A DOCUMENTAÇÃO DEVERÁ CONTER:

7.6.1 – HABILITAÇÃO JURÍDICA

- a) Registro comercial, no caso de empresa individual;
- b) Ato constitutivo, estatuto ou contrato social em vigor, devidamente registrado, em se tratando de sociedades comerciais, e, no caso de sociedades por ações, acompanhados de documentação de eleição de seus administradores;
- c) Inscrição do ato constitutivo, no caso de sociedades civis, acompanhada de prova de diretoria em exercício;
- d) Decreto de autorização, em se tratando de empresa ou sociedade estrangeira em funcionamento no País, e ato de registro ou autorização para funcionamento expedido pelo órgão competente, quando a atividade assim o exigir.

7.6.2 – REGULARIDADE FISCAL E TRABALHISTA

- a) Prova de inscrição no Cadastro Nacional de Pessoas Jurídicas (C.N.P.J.), mediante apresentação da consulta ao site <http://www.receita.fazenda.gov.br>;
 - b) Prova de inscrição no cadastro de contribuintes estadual ou municipal relativo ao domicílio ou sede do licitante, pertinente ao seu ramo de atividade e compatível com o objeto contratual;
 - c) Prova de regularidade para com a Fazenda Federal, extensiva às contribuições sociais administradas pela Secretaria da Receita Federal – Certidão Conjunta Negativa de Débitos Relativos a Tributos Federais e à Dívida Ativa da União, podendo ser demonstrada por meio de Certidão Positiva com efeitos de negativa;
 - d) Certidão Negativa de Débitos – CND ou Certidão Positiva com efeito de Negativa relativa ao Fundo de Garantia por Tempo de Serviço (FGTS) dentro da validade na data da licitação;
 - e) Certidão Negativa de Débitos Trabalhistas (CNDT) ou Certidão Positiva de Débitos Trabalhistas em nome do interessado, com os mesmos efeitos da CNDT, segundo o disposto no art. 642-A, § 2º da CLT; mediante apresentação da consulta ao site <http://www.tst.gov.br/certidão>;
-



f) Prova de regularidade de recolhimento do Imposto sobre Circulação de Mercadorias e Serviços (ICMS); As empresas com sede no Estado do Rio de Janeiro deverão apresentar a Certidão Negativa de ICMS acompanhadas da Certidão da Procuradoria Geral do Estado.

g) Fazenda Municipal: apresentação da Certidão Negativa de Débitos, ou Certidão Positiva com efeito de Negativa.

7.6.2.1 – MICROEMPRESAS E EMPRESAS DE PEQUENO PORTE:

7.6.2.1.1- a comprovação de regularidade fiscal das microempresas e empresas de pequeno porte somente será exigida para efeito de assinatura do contrato, no entanto, por ocasião da participação neste certame licitatório, deverão apresentar toda a documentação exigida para tanto, mesmo que esta apresente alguma restrição;

7.6.2.1.2- havendo alguma restrição na comprovação da regularidade fiscal exigida neste edital, será assegurado à microempresa ou empresa de pequeno porte adjudicatária deste certame o prazo de 5 (cinco) dias úteis, contados do momento em que for declarada a vencedora, prorrogáveis por igual período, a critério da Administração da Prefeitura Municipal de Quissamã, para a regularização da documentação, pagamento ou parcelamento do débito, e emissão de eventuais certidões negativas ou positivas com efeito de certidão negativa;

7.6.2.1.3- a falta de regularização da documentação no prazo previsto neste edital implicará a decadência do direito à contratação, sem prejuízo das sanções previstas no art. 81 da Lei nº 8.666, de 21 de junho de 1993, sendo facultado à Administração convocar as licitantes remanescentes para assinar o contrato, na ordem de classificação, ou revogar a licitação.

7.6.3 – QUALIFICAÇÃO ECONÔMICO-FINANCEIRA

a) Certidões negativas de falência, concordata ou recuperação judicial expedidas pelos distribuidores da sede da pessoa jurídica. As certidões serão válidas pelo prazo de 90 dias, a partir de sua expedição, até sua apresentação na data da licitação, se outro prazo não constar no documento.

b) Não constituirá motivo de inabilitação a anotação de distribuição de processo de recuperação judicial ou pedido de homologação de recuperação extrajudicial, caso haja

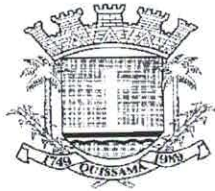

comprovação de que o plano já tenha sido aprovado/homologado pelo juízo competente quando da entrega da documentação de habilitação desta concorrência.

c) Comprovação de capital social ou patrimônio líquido igual ou superior a 10% (dez por cento) do valor vencido pela empresa.

d) Balanço Patrimonial e Demonstrações Contábeis do último exercício social, já exigíveis e apresentados na forma da lei, devidamente registrados na Junta Comercial do Estado de sua sede ou domicílio ou em outro órgão equivalente.

e) Serão considerados e aceitos como na forma da lei os Balanços Patrimoniais e Demonstrações Contábeis que contenham as seguintes exigências:

I) A licitante que utiliza a Escrituração Contábil Digital – ECD deverá apresentar o Balanço Patrimonial autenticado na forma eletrônica, pelo Sistema Público de Escrituração Digital – SPED, acompanhado do termo de autenticação eletrônica nos Termos de Abertura e de Encerramento do Livro Diário.

II) Quando se tratar de sociedades anônimas, o Balanço Patrimonial deverá ser apresentado em publicação no Diário Oficial do Estado de sua sede e jornais de grande circulação;

III) Quando se tratar de outro tipo societário, o Balanço Patrimonial acompanhado dos Termos de Abertura e de Encerramento do Livro Diário deverá ser devidamente autenticado na Junta Comercial da sede ou domicílio da licitante ou em outro órgão equivalente.

IV) Quando se tratar de sociedade constituída a menos de um ano, esta deverá apresentar apenas o Balanço Patrimonial de Abertura, o qual deverá conter a identificação legível e assinatura do responsável contábil da empresa, devidamente registrado no Conselho Regional de Contabilidade – CRC, bem como ser devidamente autenticado na Junta Comercial da sede ou domicílio da licitante ou em outro órgão equivalente.

f) Índices:

I) Liquidez Geral (LG) igual ou maior que 1(um). Será considerado como Índice de Liquidez Geral o quociente da soma do Ativo Circulante (AC) com o Ativo Não Circulante (ANC) pela soma do Passivo Circulante (PC) com o Passivo Não Circulante (PNC).

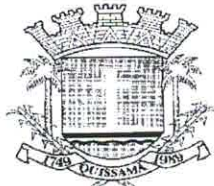

AC + ANC

LG = -----

PC + PNC

II) Liquidez Corrente (LC) igual ou maior que 1(um). Será considerado como Índice de Liquidez Corrente o quociente do Ativo Circulante (AC) pelo Passivo Circulante (PC).

AC

LC = -----

PC

III) Solvência geral (SG) igual ou maior que 1(um). Será considerado como Índice de Solvência Geral o quociente do Ativo, pela soma do Passivo Circulante (PC) com o Passivo Não Circulante (PNC).

Ativo

SG = -----

PC + PNC

7.6.4 – QUALIFICAÇÃO TÉCNICA

7.6.4.1 TÉCNICA-OPERACIONAL: As licitantes deverão comprovar qualificação técnico-operacional, mediante a apresentação dos seguintes documentos:

- a) Certidão de Registro de Pessoa Jurídica, emitido pelo Conselho Regional de Engenharia e Agronomia (CREA) ou Conselho de Arquitetura e Urbanismo (CAU), em nome da licitante pela região que estiver vinculada ou sede, com validade para o presente exercício. Caso a licitante seja de outro estado da federação, será necessário o visto do CREA-RJ ou do CAU-RJ, quando da assinatura do contrato.
- b) Prova de possuir no Acervo Técnico da Licitante atestado(s) de execução de obras de características e complexidade semelhantes às constantes do objeto da licitação, emitidos por entidades de direito público ou privado, limitada esta exigência às parcelas de maior relevância.

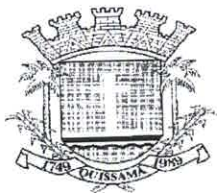

- b.1)** A comprovação de execução dos serviços mencionados poderá ser feita mediante apresentação de 01 (um) ou mais atestados referentes a um único ou a diversos contratos, com pelo menos os seguintes dados da CONTRATADA: (I) Nome (razão social), CNPJ e endereço completo; (II) Denominação, descrição e finalidade dos serviços; (III) Local de instalação ou de execução dos serviços; (IV) Período e prazo de realização; e (V) Volume dos serviços (quantidades, dimensões, etc.).
- c)** Atestado de Visita, fornecida pelo órgão licitante, de que vistoriou o local e tomou conhecimento de todas as informações e das condições necessárias ao cumprimento das obrigações desta licitação, ou Declaração Formal, conforme previsto no Item nº 15 deste Edital.

7.6.4.2 TÉCNICA-PROFISSIONAL (RESPONSÁVEIS TÉCNICOS DA OBRA): As licitantes deverão comprovar qualificação técnico-profissional, mediante a apresentação dos seguintes documentos:

- a) Certidão de Registro de Pessoa Física, emitido pelo Conselho Regional de Engenharia e Agronomia (CREA) ou Conselho de Arquitetura e Urbanismo (CAU), em nome dos responsáveis técnicos, pela região que estiver vinculada ou sede;
- b) Prova de possuir no seu quadro pessoal, na data da Tomada de Preços, profissionais de nível superior detentores de atestados de responsabilidade técnica por execução de obras de características semelhantes, averbados pelo CREA ou CAU, acompanhados das respectivas certidões de Acervo Técnico – CAT, expedidas por estes Conselhos, que comprovem ter os profissionais executado serviços pertinentes e compatíveis com as parcelas de maior relevância técnica do objeto deste Edital, constante no ANEXO II.
- c) A comprovação de que o (s) profissional (is) mencionado (s) no subitem “b”. pertence (m) aos quadros da licitante dar-se-á mediante a apresentação de Contrato Social, Carteira de Trabalho e Previdência Social, Ficha de Registro, contrato de prestação de serviços ou Termo de Compromisso assinado pelo profissional onde se compromete a compor o quadro da empresa licitante caso venha a ser contratada.

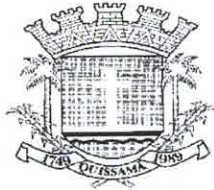

- d) Em se tratando de sócio da empresa, o Contrato Social da licitante comprovará o vínculo.
- e) É vedada a indicação de um mesmo profissional como Responsável Técnico/Coordenador por mais de uma licitante. No caso de duas ou mais licitantes apresentarem atestados de um mesmo profissional como responsável técnico, como comprovação de qualificação técnica, ambas serão inabilitadas.

7.6.5 – DECLARAÇÃO RELATIVA A TRABALHO DE MENORES

Declaração firmada pela licitante nos termos do modelo que integra o Anexo IV deste edital, expressando que não emprega menor de dezoito anos em trabalho noturno, perigoso ou insalubre e não empregam menor de dezesseis anos, salvo a partir de quatorze anos, na condição de aprendiz, em cumprimento ao disposto no inciso XXXIII do art. 7º da Constituição Federal de 1988 e de acordo com o inciso V do Art. 27 da Lei Federal 8.666, de 21 de junho de 1993, acrescido pela Lei nº 9.854, de 27 de outubro de 1999.

7.6.6 - DECLARAÇÃO DE MICROEMPRESA (ME) OU EMPRESA DE PEQUENO PORTE (EPP)

As microempresas e empresas de pequeno porte, para utilizarem as prerrogativas estabelecidas na Lei Complementar nº 123/2006, deverão apresentar DECLARAÇÃO de que ostentam essa condição e de que não se enquadram em nenhum dos casos enumerados no § 4º do art. 3º da referida Lei, conforme Anexo VI deste Edital (Certidão emitida pela Junta Comercial ou outro documento que comprove o devido enquadramento na condição de microempresa ou empresa de pequeno porte).

8 - ENVELOPE “B” - PROPOSTA DE PREÇOS

8.1 – O envelope “B” conterá proposta de preços, em carta dirigida a Comissão de Licitações, contendo o nome, CNPJ, endereço e telefone, endereço eletrônico da empresa e e-mail do responsável, sem emendas, rasuras, entrelinhas ou ressalvas, em Língua Portuguesa (permitido o uso de expressões técnicas de uso comum em outra língua), datada, assinada pelo representante legal da empresa na última folha e rubricada nas demais, mencionando o valor total de sua proposta, o prazo de execução do serviço, validade da proposta, e declarar que aceita o cronograma de desembolso constante deste Edital. Deverá apresentar também planilhas de serviços e preços unitários em papel timbrado da empresa, indicando os serviços

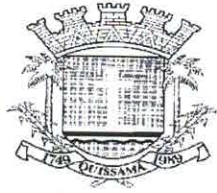

e quantidades constantes do orçamento oficial com os respectivos preços da proponente.

8.1.1 – O regime de execução dos serviços é o de empreitada por preço global. As planilhas de quantidades e serviços constantes do edital deverão ser reproduzidas pelos licitantes, indicando os preços unitários dos serviços para efeito de elaboração das medições e julgamento das propostas.

8.1.2 – O Licitante terá sua proposta de preços desclassificada se o preço unitário ofertado ultrapassar os preços unitários dos itens das planilhas orçamentárias apresentadas no Anexo I/I do edital.

8.1.3 – Todos os elementos e informações necessários à elaboração da proposta de preços estão sendo fornecidos pela administração, de forma que as empresas interessadas tenham completo conhecimento do objeto da licitação. Caso haja divergência entre os quantitativos e serviços apresentados no orçamento oficial, comparativamente aos obtidos pelas empresas interessadas a partir do projeto/especificações fornecidos, tais itens deverão ser apresentados em planilha complementar somente quando o resultado total superar ao orçamento oficial.

8.2 – Não serão consideradas propostas que deixarem de atender, no todo ou em parte, qualquer das disposições deste Edital, bem como aquelas manifestamente inexequíveis, além das que contiverem preços vis ou excessivos face aos preços correntes no mercado; igualmente as elaboradas em desacordo com a legislação aplicável e as normas do Edital.

8.3 – As licitantes arcarão com todos os custos relativos à apresentação das suas propostas. O Município, em hipótese alguma será responsável por tais custos, quaisquer que sejam os procedimentos na licitação ou os seus resultados.

8.4 – Serão desclassificados os itens com mais de duas casas decimais ou rasurados. Aplicase, também a planilha de preços e serviços.

9 – DA ENTREGA DOS ENVELOPES E SESSÃO DE ABERTURA

9.1 – Os envelopes “A” e “B”, concernentes à habilitação e proposta de preços, deverão ser entregues devidamente lacrados, pelos representantes habilitados pelas empresas, à Comissão de Licitações, no dia, horário e local indicado.



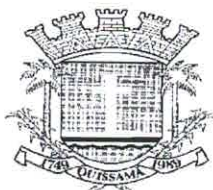

9.2 – Quando a empresa se fizer representada diretamente pelos sócios ou diretores contratualmente habilitados, deverão os mesmos apresentar os documentos elencados no subitem 5.4.

9.3 – As empresas que desejarem poderão se fazer representar indiretamente através de procurador ou pessoa credenciada, com amplos poderes para representá-la em todos os atos e fases do certame.

9.4 – O instrumento de procuração ou carta de credenciamento, com firma reconhecida, serão entregues em separado dos envelopes diretamente a Comissão de Licitações, e serão examinados antes da abertura da documentação.

10 – DA INSTRUÇÃO E JULGAMENTO

10.1 – No início da sessão de abertura, os documentos de representação depois de examinados e conferidos, serão retidos, rubricados e juntados ao processo administrativo pela Comissão Especial de Licitações.

10.2 – Os documentos contidos no envelope “A” serão examinados e conferidos. A critério da Comissão de Licitações poderá ser anunciado, de imediato, o resultado da habilitação, ou designado dia e hora para sua divulgação.

10.3 – Anunciados os resultados da primeira fase do certame e ocorrendo a renúncia expressa do direito de recurso contra a habilitação ou inabilitação prevista na letra “a”, inciso I, do art. 109 da Lei nº 8.666/93, por parte dos licitantes, a Comissão de Licitações, registrará o fato em Ata, devolverá aos participantes inabilitados os envelopes “B” ainda fechados, e procederá imediatamente a abertura dos envelopes com as propostas de preços dos licitantes habilitados.

10.4 – Não havendo desistência expressa de recurso à habilitação ou inabilitação a Comissão de Licitações encerrará a sessão, cientificando os participantes do prazo para a interposição.

10.5 – O conteúdo dos envelopes “A” abertos será juntado ao processo administrativo, os envelopes “B” serão encerrados em um outro envelope único, devidamente rubricado pela Comissão de Licitações e pelos representantes dos licitantes presentes, permanecendo sob custódia até a abertura em outro ato público.

|

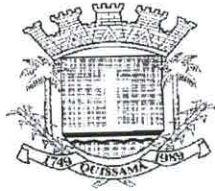

- 10.6** – Decididos os recursos ou transcorrido o prazo sem interposição, o Presidente de Comissão de Licitações designará dia e hora de prosseguimento da sessão para a abertura dos envelopes “B”, ocasião em que devolverá os mesmos envelopes, ainda fechados aos participantes inabilitados.
- 10.7** – Abertos os envelopes “B”, as propostas de Preços serão rubricadas obrigatoriamente por um ou mais membros da Comissão de Licitações e pelas Licitantes presentes, e após a devida análise será procedida à classificação das mesmas.
- 10.8** – No julgamento das propostas, levar-se-ão em conta o atendimento às especificações do Edital e as condições estabelecidas na Lei nº 8.666/93.
- 10.9** – A proposta escolhida será, entre as classificadas, a que oferecer o menor preço global.
- 10.10** – No caso de absoluta igualdade de preços e condições entre duas ou mais propostas, e para fins de adjudicação, a classificação se fará obrigatoriamente por sorteio em ato público, conforme estabelece a Lei de Licitações.
- 10.11** – Serão desclassificadas as propostas que não atenderem as exigências do Edital e aquelas com preços excessivos, com valor superior ao valor estimado de R\$ 130.335,09 (cento e trinta mil, trezentos e trinta e cinco reais e nove centavos) ou manifestamente inexequíveis.
- 10.12** – Se todas as licitantes forem inabilitadas ou todas as propostas desclassificadas, a critério da Administração, poderá fundamentadamente ser concedido o prazo de 8 (oito) dias úteis para as Licitantes escoimarem os vícios ou apresentarem outras propostas.
- 10.13** – Serão igualmente desconsideradas as propostas apresentadas em desacordo com estas Normas, ou com borrões, rasuras, emendas, ressalvas ou omissões.
- 10.14** – Os licitantes não poderão impugnar o Edital de Licitação após o segundo dia útil que anteceder a abertura dos envelopes com as propostas (Art. 41, parágrafo 2º).
- 10.15** – A inabilitação do licitante importa em preclusão do seu direito de participar das fases subsequentes.
-

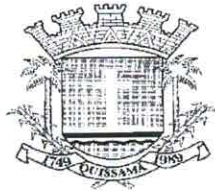

10.16 – Instruída com parecer da Comissão, baseado nos preceitos do artigo 49 e seus parágrafos, da Lei Federal nº 8.666/93, a presente licitação será submetida à apreciação da autoridade competente para aprová-la, à qual poderá revogá-la por razões de interesse público decorrente de fato superveniente devidamente comprovado, pertinente e suficiente para justificar a revogação.

10.17 – Não serão considerados pela Comissão, sob qualquer pretexto, os pedidos de alteração de preços cotados, de complementação, ou de cancelamento, parcial ou total da proposta apresentada.

10.18 – Das decisões proferidas caberá o recurso previsto no inciso I do Artigo 109 da Lei nº 8.666/93, interposto na forma do Parágrafo 4º do reportado Art. 109.

10.19 – Os recursos serão interpostos por escrito, registrando-se a data de sua entrega ao Protocolo Geral da Secretaria Municipal de Administração, situada na rua Conde de Araruama, 425, Centro - Quissamã - RJ.

10.20 – Proferido o julgamento das propostas pela Comissão de Licitação, decorrido *in albis* o prazo recursal, ou tendo havido desistência expressa, ou no caso de interposição dos recursos, após seu julgamento, o procedimento licitatório será encaminhado à autoridade competente para homologação do julgado e adjudicação do objeto licitado ao vencedor.

10.21 – Homologado o resultado, adjudicado o objeto licitado ao vencedor, a SECRETARIA MUNICIPAL DE OBRAS, SERVIÇOS PÚBLICOS E URBANISMO, convocará, por escrito, dentro do período de validade da Proposta, para comparecer, em data, hora e local designados na convocação para a assinatura do Contrato.

11 – DO CONTRATO E DO PAGAMENTO

11.1 – Constam do Modelo de Contrato, parte integrante deste Edital – ANEXO VII, as condições e formas de pagamento, as sanções para o caso de inadimplemento e demais obrigações das partes.

11.2 – O pagamento dar-se-á em 03 (três) parcelas obedecido o Cronograma Físico-Financeiro Estimado, compatibilizado com a planilha detalhada de custos e as obras e serviços efetivamente executados e aceitos, no período abrangido pelo Boletim de Medição

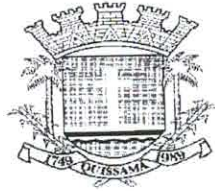

Mensal, elaborado pelo representante do CONTRATANTE na presença do representante da CONTRATADA. Os pagamentos serão efetuados depois de certificado o cumprimento das disposições desta cláusula, bem como, da comprovação da inscrição de obra junto ao INSS, da Lei 8.666/93 (Art. 71), da Lei 4.320/64 e demais disposições aplicáveis.

11.3 – O atraso no pagamento implicará na incidência de juros de 1 % (um por cento) ao mês, mais TR como compensação financeira, calculado *pro rata die* entre o 31º (trigésimo primeiro) dia da data da entrega aposta pelo protocolo do SEMOB no título da cobrança e a data do efetivo pagamento.

11.4 – Os pagamentos efetuados antecipadamente, sofrerão desconto *pro rata die*, calculados pela variação da TR entre o dia do efetivo pagamento e data inicialmente prevista para pagamento.

11.5 – O recebimento das parcelas de pagamento devidas condiciona-se à comprovação pela CONTRATADA do recolhimento das contribuições previdenciárias e do FGTS relativas à mão de obra empregada, o documento comprobatório ficará anexado, por cópia reprográfica, ao respectivo processo de pagamento.

11.6 – Até a data de assinatura do Contrato, poderá ser eliminado da licitação qualquer licitante que tenha apresentado documento ou declaração incorreta, bem como aquele cuja situação técnica ou econômico-financeira tenha se alterado após o início de processamento do pleito licitatório, prejudicando o seu julgamento.

11.7 – A não assinatura do Contrato, por qualquer motivo, dentro do prazo fixado, por parte do licitante convocado, implicará em sua eliminação, além da incidência de multa na ordem de 5% (cinco por cento) do valor estimado do Contrato, sem prejuízo das demais sanções previstas no artigo 81, da Lei 8.666/93.

12 - DO REAJUSTAMENTO

12.1 – Os preços serão fixos e irrevogáveis pelo período de 12 (doze) meses, contados da data de apresentação da Proposta Comercial da CONTRATADA.

12.1.1 – Em caso de necessidade de reajuste, será adotado o índice INCC, atendendo ao disposto no art.40, inciso XI, da Lei Federal nº 8.666/93.

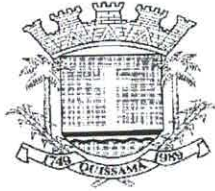

12.2 – Caso venha a ocorrer o aditamento do CONTRATO, na forma prevista no § 1º do art. 65 da Lei Federal nº 8.666/93, os acréscimos de quantidades serão remunerados pelos respectivos custos unitários constantes das Planilhas de Custos – ANEXO I/II do Edital, que vier a ser pactuado com a CONTRATADA

12.3 - Os pagamentos por eventuais serviços ou itens não previstos (ITENS NOVOS) somente poderá ser feito com base em preços em custos de sistemas oficiais, como EMOP preferencialmente. Na ausência do item no sistema da EMOP, poderão ser utilizadas as demais bases oficiais tais como SICRO, SINAPI, SCO, PINI e SBC). Caso não existente nos sistemas de custos, o preço será obtido em pesquisa junto a, no mínimo, 03 (três) fornecedores especializados. Aplicando-se, em qualquer caso, o BDI estabelecido pela administração no projeto e o respectivo desconto aplicado na proposta de preços da licitação.

13 – DAS PENALIDADES

13.1 – Aplicam-se às disposições gerais e especiais previstas nos artigos 81 a 99 da Lei Federal nº 8.666/93 ao presente Edital e Contrato dele oriundo.

13.2 – A recusa da adjudicatária em receber o memorando de início de serviço, dentro do prazo estabelecido, sem justificativa aceita pela SECRETARIA MUNICIPAL DE OBRAS, SERVIÇOS PÚBLICOS E URBANISMO, a impedirá de participar de novas licitações, pelo prazo de até 24 (vinte e quatro) meses, sem prejuízo da aplicação de multa.

14 – DAS CONDIÇÕES DE RECEBIMENTO DO OBJETO

14.1 – A Administração receberá e aceitará o objeto desta licitação, se e quando perfeitamente de acordo com as condições estabelecidas nas Normas Gerais.

14.2 – Executado o Contrato, a Fiscalização receberá provisoriamente o seu objeto, mediante termo circunstanciado, assinado pelas partes em até 15 (quinze) dias da comunicação escrita do CONTRATADO, onde constará o prazo de observação, que não poderá ser superior a 90 (noventa) dias, ou vistoria que comprove a adequação do objeto aos termos contratuais, observado o disposto no Art. 69 da Lei 8.666/93. O recebimento definitivo do objeto do Contrato dar-se-á por Comissão constituída por 3 (três) membros designados pela SECRETARIA MUNICIPAL DE OBRAS E SERVIÇOS PÚBLICOS e URBANISMO. Tanto o

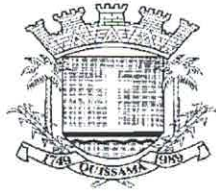

fiscal da execução do Contrato, quanto os membros da Comissão deverão ter habilitação profissional compatível com as funções que exercerão.

14.3 – O recebimento provisório ou definitivo não exclui a responsabilidade civil pela solidez e a segurança da obra ou do serviço, nem ético-profissional pela perfeita execução do Contrato, dentro dos limites estabelecidos pela lei ou pelo Contrato.

15 – DA VISITA TÉCNICA

15.1 – A empresa interessada em participar desta licitação poderá visitar o local onde se realizarão os serviços que constituem o objeto desta licitação. A visita será efetivada para todos os interessados, mediante agendamento prévio com a Secretaria Municipal de Obras, Serviços Públicos e Urbanismo, por meio dos telefones (22) 2768-9300, ramal 9459, de 8hs às 11h30 e de 13h30 às 17hs, com o Eng.º Alcides Sales. O Município fornecerá o Atestado de Visita e Informações Técnicas, conforme modelo do Anexo III. Esse atestado, será juntado à documentação de habilitação, nos termos do inciso III do art. 30 da Lei nº 8.666/93.

15.2 – Há a possibilidade de substituição do atestado de visita técnica por uma declaração formal, assinada pelo responsável técnico da empresa licitante, sob as penalidades da lei, informando que tem pleno conhecimento das condições e peculiaridades inerentes à natureza dos trabalhos, que assume total responsabilidade pela não realização da visita e que não utilizará desta prerrogativa para quaisquer questionamentos futuros que ensejem avenças técnicas ou financeiras que venham a onerar a Administração.

15.3 – Os interessados deverão apresentar, no ato da visita, Contrato Social da empresa, tratando-se de Sócio/Administrador, ou, no caso de representante, Documento de Credenciamento expedido pela empresa (original ou cópia autenticada) que comprove a autorização para realizar a visita e receber o Atestado de Visita, bem como documento de identidade.

16 – DAS DISPOSIÇÕES GERAIS E FINAIS

16.1 – As informações relativas a este Edital poderão ser esclarecidas junto a SECRETARIA MUNICIPAL DE OBRAS, SERVIÇOS PÚBLICOS E URBANISMO, na rua Conde de Araruama, 425 - Centro - Quissamã – RJ, no horário de 8hs às 11h30 e de 13h30 às 17hs, ou pelo telefone (22) 2768-9300, ramal 9459, com o Eng.º Alcides Sales, e segunda à quinta-

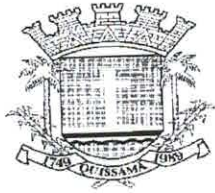

feira, no horário de 8h30 às 11h30 e 13h30 às 17hs, e sexta-feira, de 8h30 às 12hs, ou com o Departamento de Licitação pelo telefone (22) 2768-9300, ramal 9368, exceto feriados. As dúvidas a serem esclarecidas por telefone serão aquelas de caráter estritamente informal.

16.2 – O edital poderá ser consultado por qualquer interessado na Sala da Comissão Permanente de Licitação, situada à Rua Conde de Araruama, 425 – Centro – Quissamã – RJ, durante o expediente normal do órgão licitante e no site www.quissama.rj.gov.br.

16.3 – Os interessados deverão estudar minuciosa e cuidadosamente o Edital e seus Anexos, bem como todas as instruções, termos e especificações técnicas presentes, informando-se de todas as circunstâncias ou detalhes que possam de algum modo afetar a aferição dos custos e prazos envolvidos na execução do objeto desta licitação.

16.4 – Os licitantes assumem todos os custos de preparação e apresentação de suas propostas e a Administração não será, em nenhum caso, responsável por esses custos, independentemente da condução ou do resultado do processo licitatório.

16.5 – A participação na licitação implica plena aceitação, por parte do licitante, das condições estabelecidas neste Edital e seus Anexos, bem como obrigatoriedade do cumprimento das disposições nele contidas.

16.6 – Qualquer modificação no Edital exige divulgação pelo mesmo instrumento de publicação em que se deu o texto original, reabrindo-se o prazo inicialmente estabelecido, exceto quando, inquestionavelmente, a alteração não afetar a formulação das propostas.

16.7 – É facultada à Comissão Especial ou Autoridade Superior, em qualquer fase da licitação, a promoção de diligência destinada a esclarecer ou complementar a instrução do processo, vedada a inclusão posterior de documento ou informação que deveria constar no ato da sessão pública.

16.8 – A homologação do resultado desta licitação não implicará direito à contratação.

16.9 – A autoridade competente para a aprovação do procedimento licitatório poderá revogá-lo em face de razões de interesse público, por motivo de fato superveniente devidamente

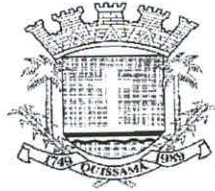

comprovado, pertinente e suficiente para justificar tal conduta, devendo anulá-lo por ilegalidade, de ofício ou por provocação de terceiros, mediante ato escrito e devidamente fundamentado.

16.10 – Na contagem dos prazos estabelecidos neste Edital e seus Anexos, excluir-se-á o dia do início e incluir-se-á o do vencimento. Só se iniciam e vencem os prazos em dias de expediente na Administração.

16.11 – O desatendimento de exigências formais não essenciais não importará o afastamento do licitante, desde que seja possível o aproveitamento do ato, observados os princípios da isonomia e do interesse público.

16.12 – As normas que disciplinam este certame serão sempre interpretadas em favor da ampliação da disputa entre os interessados, desde que não comprometam o interesse da Administração, o princípio da isonomia, a finalidade e a segurança da contratação.

16.13 – Qualquer cessão, subcontratação ou transferência posterior a contratação feita sem autorização da CONTRATANTE será nula de pleno direito e sem qualquer efeito, além de sujeição às cominações legais e contratuais cabíveis.

16.14 – Em caso de subcontratação, a contratada permanecerá solidariamente responsável com o subcontratado, tanto em relação à CONTRATANTE, como perante terceiros, pelo perfeito cumprimento de todas as cláusulas e condições do contrato.

16.15 – A licitante contratada assumirá integral responsabilidade pelos danos que causar à contratante ou a terceiros, por si ou seus sucessores e representantes na execução dos serviços contratados, isentando o Município de Quissamã de toda e qualquer reclamação que possa surgir em decorrência dos mesmos.

16.16 – A contratada será a única responsável para com seus empregados e auxiliares, no que concerne ao cumprimento da Legislação Trabalhista, Previdência Social, Seguro de Acidentes do Trabalho ou quaisquer outros encargos previstos em lei, em especial no que diz respeito às normas de segurança do trabalho, previstos na Legislação Federal, sendo que o seu descumprimento poderá motivar aplicações de multas ou rescisão do contrato com a aplicação das sanções cabíveis.



República Federativa do Brasil - Estado do Rio de Janeiro
Prefeitura Municipal de Quissamã
Rua Conde de Araruama, 425 - Quissamã - Rio de Janeiro - RJ

P.M.Q.
Processo nº 8869/22
Rubrica [assinatura] Fls. 223

16.17 – A Administração se reserva o direito de até a data da abertura das propostas, e a seu exclusivo critério, por despacho motivado, adiar ou desistir da presente licitação, sem que isso represente motivo para que as empresas participantes pleiteiem qualquer tipo de indenização.

16.18 – Para fins de dirimir controvérsias deste certame elege-se o foro competente da Comarca de Carapebus/Quissamã, excluído qualquer outro.

Quissamã, 05 de setembro de 2022

Antônio Carlos de Espírito Santo
Assistente Executivo

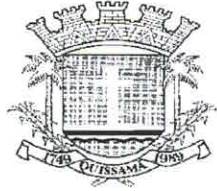

SECRETARIA MUNICIPAL DE OBRAS, SERVIÇOS PÚBLICOS E URBANISMO

EDITAL DE TOMADA DE PREÇOS N.º 012/2022

**ANEXO I
PROJETO BÁSICO**

1 – OBJETO:

RECUPERAÇÃO DA ESTRUTURA DO CASTELO D'ÁGUA DO COMPLEXO CULTURAL FAZENDA MACHADINHA.

2 – JUSTIFICATIVA:

A estrutura do castelo d'água que serve de base para 2 caixas de 20.000 l, perfazendo um total de 40 toneladas se encontra seriamente comprometida, com muitas ferragens expostas e já sem a área original, o que causa muita preocupação aos moradores Quilombolas do Complexo, conforme imagens abaixo. A casa de bombas também está precisando de muitos reparos, além do local de abastecimento da cisterna que alaga sempre, necessitando de um calçamento.

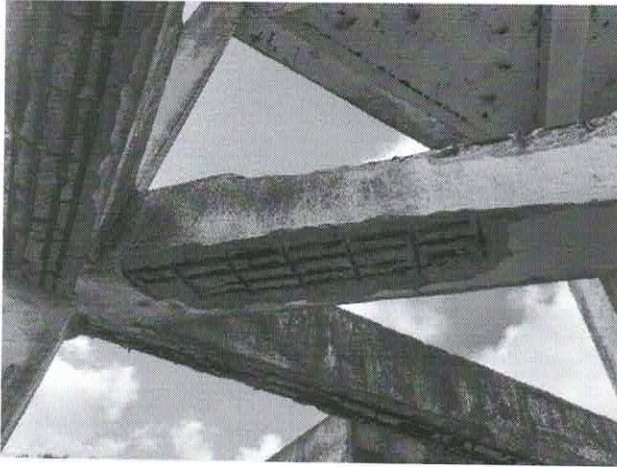

Vigas com perigo iminente de vir a ruína

Casa de bombas precisando de reparos



C
o
l
u
n
a
s

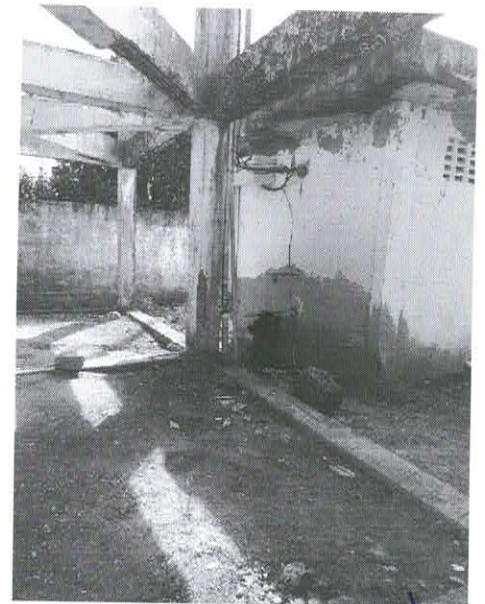

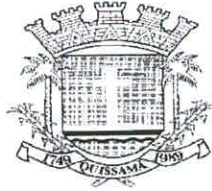

com ferragens expostas



Trecho que receberá calçamento

3 – MEMORIAL DESCRITIVO

Deve-se fazer o escoramento em volta dos pilares antes de prepará-los para recuperação com retirada de partes soltas com ponteiro, cinzel e limpeza com escova de aço. Também será feito o tratamento das ferragens oxidadas com produto inibidor de corrosão.

1

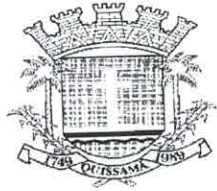

Fazer fôrma estanque para encapsulamento dos pilares e vigas até acima da parte danificada e até abaixo das cintas.

As vigas estão com inúmeros problemas patológicos com oxidação em vários graus de gravidade, tanto na parte inferior quanto superior. O procedimento é a retirada de todas as partes soltas com ponteiro, cinzel e escova de aço, descobrindo as ferragens oxidadas para tratamento com produto inibidor de corrosão. Para aumentar a segurança as caixas d'água devem estar com somente 1/3 do volume, para que os moradores quilombolas não fiquem sem água, além de escoramento onde necessário.

Fazer emboço das partes soltas no castelo d'água e casa de bomba.

Fazer contrapiso para regularizar a laje da casa de bomba, após concretagem da laje que caiu parte e do castelo preparando para impermeabilização.

Colocação de ponto de luz e tomadas na casa além de ajustar boia de nível caixa d'água cisterna para evitar transbordo.

Fazer impermeabilização líquida na casa e castelo.

Nas áreas de novo reboco aplicar selador e depois pintar toda a área com tinta acrílica para uso externo.

4 – ORÇAMENTO / CUSTO DA OBRA:

Conforme a planilha de preços e serviços anexa, os custos de execução da obra serão de **R\$130.335,09 (cento e trinta mil, trezentos e trinta e cinco reais e nove centavos)**, estimados de acordo com a tabela referencial EMOP do mês de março de 2022.

5 – PRAZO E CRONOGRAMAS:

Prazo previsto para a execução dos serviços: **90 (noventa) dias.**

5.1 – Cronograma Físico-Financeiro:





ITEM/DESCRIÇÃO	VALOR (R\$)	DIAS		
		30	60	90
		33,33%	33,33%	33,33%
1 CANTEIRO DE OBRA	10.362,73	R\$ 3.454,24	R\$ 3.454,24	R\$ 3.454,24
		100,00%		
2 MOVIMENTAÇÃO DE TERRA	63,47	R\$ 63,47		
		100,00%		
3 TRANSPORTES	1.250,25	R\$ 1.250,25		
		33,33%	33,33%	33,33%
4 SERVIÇOS COMPLEMENTARES	36.902,01	R\$ 12.300,67	R\$ 12.300,67	R\$ 12.300,67
			50,00%	50,00%
5 BASES E PAVIMENTOS	17.179,10		R\$ 8.589,55	R\$ 8.589,55
		60,00%	40,00%	
6 ESTRUTURAS	26.581,56	R\$ 15.948,94	R\$ 10.632,62	
			100,00%	
REVESTIMENTO DE PAREDES, 7 TETOS E PISOS	5.204,01		R\$ 5.204,01	
				100,00%
INSTALAÇÕES ELÉTRICAS, HIDRÁULICAS, SANITÁRIAS E 8 MECÂNICAS	882,03			R\$ 882,03
				100,00%
COBERTURA, ISOLAMENTOS E 9 IMPERMEABILIZAÇÃO	997,25			R\$ 997,25
				100,00%
10 PINTURA	7.409,63			R\$ 7.409,63
		33,33%	33,33%	33,33%
11 BDI	23.503,05	R\$ 7.834,35	R\$ 7.834,35	R\$ 7.834,35
TOTAL	R\$ 130.335,09	R\$ 40.851,92	R\$ 48.015,45	R\$ 41.467,72

7 – ACOMPANHAMENTO E FISCALIZAÇÃO:

Ficará a cargo da Secretaria de Obras o acompanhamento da execução de todas as fases e etapas da obra, a qual designará profissionais para fiscalizarem os serviços executados, e verificação do cumprimento das disposições contratuais em todos os seus aspectos.

8 – FORMA DE PAGAMENTO:

Empenho global, com pagamento mediante cronograma de desembolso e o boletim de medição dos serviços realizados e aceitos pela fiscalização. A contratada deverá apresentar a guia de A.R.T. e seu recolhimento no início da obra e diário de obras atualizado para a efetuação das medições.

9 - REAJUSTAMENTO:

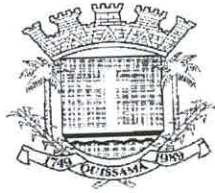

República Federativa do Brasil - Estado do Rio de Janeiro
Prefeitura Municipal de Quissamã
Rua Conde de Araruama, 425 - Quissamã - Rio de Janeiro - RJ

P.M.Q.
Processo n° 8869/22
Rubrica 8 Fls. 129

9.1 – REAJUSTE DE PREÇOS

Os preços que vierem a ser pactuados por decorrência desta Licitação serão fixos e irremovíveis por 365 (trezentos e sessenta e cinco) dias consecutivos. Após tal prazo, serão reajustados a partir do INCC - Índice Nacional de Custo de Construção.

1



República Federativa do Brasil - Estado do Rio de Janeiro
Prefeitura Municipal de Quissamã
Rua Conde de Araruama, 425 - Quissamã - Rio de Janeiro - RJ

P.M.Q.
Processo nº 8869/22
Rubrica 8 Fls. 130

SECRETARIA MUNICIPAL DE OBRAS, SERVIÇOS PÚBLICOS E URBANISMO

EDITAL DE TOMADA DE PREÇOS N.º012/2022

ANEXO I / I

PLANILHA DE PREÇOS E SERVIÇOS

1



REPÚBLICA FEDERATIVA DO BRASIL - ESTADO DO RIO DE JANEIRO
PREFEITURA MUNICIPAL DE QUISSAMÃ
SECRETARIA MUNICIPAL DE OBRAS, SERVIÇOS PÚBLICOS E URBANISMO

P.M.Q.
Processo 8869/22
Rubrica 88 Fls 131

OBRA: RECUPERAÇÃO DA ESTRUTURA DO CASTELO D'ÁGUA DO COMPLEXO CULTURAL FAZENDA MACHADINHA

ENDEREÇO: ESTRADA QSM 010-COMPLEXO CULTURAL FAZENDA MACHADINHA-QUISSAMÃ-RJ

PLANILHA DE PREÇOS E SERVIÇOS

REFERÊNCIA MARÇO DE 2022

Item	Código EMOP	Descrição	Unid	Quant	Preço Unitário	Valor Parcial
02 CANTEIRO DE OBRAS						R\$10.362,73
02.01	02.020.0001-A	PLACA DE IDENTIFICACAO DE OBRA PUBLICA, INCLUSIVE PINTURA E SUPORTES DE MADEIRA, FORNECIMENTO E COLOCACAO	M2	6,00	R\$486,78	R\$2.920,68
02.02	02.006.0050-A	ALUGUEL DE BANHEIRO QUIMICO, PORTATIL, MEDINDO 2,31M ALTURA X 1,56M LARGURA E 1,16M PROFUNDIDADE, INCLUSIVE INSTALACAO E RETIRADA DO EQUIPAMENTO, FORNECIMENTO DE QUIMICA DESODORIZANTE, BACTERICIDA E BACTERIOSTATICA, PAPEL HIGIENICO E VEICULO PROPRIO COM UNIDADE MOVEL DE SUCCAO PARA LIMPEZA	UNX MES	3,00	R\$980,00	R\$2.940,00
02.03	02.010.0001-A	GALPAO ABERTO PARA OFICINAS E DEPOSITOS DE CANTEIRO DE OBRAS, ESTRUTURADO EM MADEIRA DE LEI, COBERTURA DE TELHAS DE CIMENTO SEM AMIANTO ONDULADAS, DE 6MM DE ESPESSURA, PISO CIMENTADO E PREPARO DO TERRENO	M2	9,00	R\$276,05	R\$2.484,45
02.04	02.002.0007-A	TAPUME DE VEDACAO OU PROTECAO EXECUTADO COM TELHAS TRAPEZOIDAIS DE ACO GALVANIZADO, ESPESSURA DE 0,5MM, ESTAS COM 4 VEZES DE UTILIZACAO, INCLUSIVE ENGRADAMENTO DE MADEIRA, UTILIZADO 2VEZES, EXCLUSIVE PINTURA	M2	80,00	R\$25,22	R\$2.017,60
Total da categoria					02	R\$10.362,73
03 MOVIMENTO DE TERRA						R\$63,47
03.01	03.001.0001-B	ESCAVACAO MANUAL DE VALA/CAVA EM MATERIAL DE 1ª CATEGORIA (AREIA, ARGILA OU PICARRA), ATE 1,50M DE PROFUNDIDADE, EXCLUSIVE ESCORAMENTO E ESGOTAMENTO	M3	0,97	R\$50,21	R\$48,70
03.02	03.013.0002-A	REATERRO DE VALA/CAVA COMPACTADA A MACO, EM CAMADAS DE 20CM DE ESPESSURA MAXIMA, COM MATERIAL DE BOA QUALIDADE, EXCLUSIVE ESTE	M3	0,40	R\$36,92	R\$14,77
Total da categoria					03	R\$63,47
04 TRANSPORTES						R\$1.250,25
04.01	04.020.0122-A	TRANSPORTE DE ANDAIME TUBULAR, CONSIDERANDO-SE A AREA DE PROJECAO VERTICAL DO ANDAIME, EXCLUSIVE CARGA, DESCARGA E TEMPO DE ESPERA DO CAMINHAO (VIDE ITEM 04.021.0010)	M2XK M	6.660,90	R\$0,18	R\$1.198,96
04.02	04.021.0010-A	CARGA E DESCARGA MANUAL DE ANDAIME TUBULAR, INCLUSIVE TEMPO DE ESPERA DO CAMINHAO, CONSIDERANDO-SE A AREA DE PROJECAO VERTICAL	M2	66,61	R\$0,77	R\$51,29
Total da categoria					04	R\$1.250,25
05 SERVIÇOS COMPLEMENTARES						R\$36.902,01
05.01	05.001.0058-A	REMOCAO MANUAL CUIDADOSA DA CAMADA DE CAPEAMENTO DE CONCRETO ARMADO, VISANDO EXPOSICAO DA ARMADURA, USANDO CINZEL, PONTEIRO E ESCOVA DE ACO, PARA ESPESSURA DE 5CM	M2	30,22	R\$145,62	R\$4.400,64
05.02	05.001.0750-A	LIMPEZA DE SUPERFICIE DE CONCRETO E DA ARMADURA, COM ESCOVA DE ACO, APOS RETIRADA DO CAPEAMENTO, EXCLUSIVE ESTE	M2	30,22	R\$22,15	R\$669,37
05.03	05.006.0001-B	ALUGUEL DE ANDAIME COM ELEMENTOS TUBULARES (FACHADEIRO) SOBRESAPATAS FIXAS, CONSIDERANDO-SE A AREA DA PROJECAO VERTICAL DO ANDAIME E PAGO PELO TEMPO NECESSARIO A SUA UTILIZACAO, EXCLUSIVE TRANSPORTE DOS ELEMENTOS DO ANDAIME ATE A OBRA, PLATAFORMA OU PASSARELA DE PINHO, MONTAGEM E DESMONTAGEM DOS ANDAIMES	M2X MES	128,27	R\$10,00	R\$1.282,70
05.04	05.008.0001-A	MONTAGEM E DESMONT. DE ANDAIME TUBULAR, CONSID. A AREA VERT. RECOBERTA	M2	102,62	R\$5,90	R\$605,46
05.05	05.007.0007-A	ALUGUEL DE PASSARELA METALICA, PERFORADA, PARA ANDAIME METALICO TUBULAR, INCLUSIVE TRANSPORTE, CARGA E DESCARGA, EXCLUSIVE ANDAIME TUBULAR E MOVIMENTACAO (VIDE ITEM 05.008.0008)	M2X MES	46,17	R\$50,34	R\$2.324,20
05.06	05.001.0171-A	TRANSPORTE HORIZONTAL DE MATERIAL DE 1ª CATEGORIA OU ENTULHO, EM CARRINHOS, A 20,00M DE DISTANCIA, INCLUSIVE CARGA A PA	M3	6,43	R\$20,67	R\$132,91
05.07	05.105.0100-0	MAO-DE-OBRA DE VIGIA, INCLUSIVE ENCARGOS SOCIAIS	MES	3,00	R\$3.067,68	R\$9.203,04
05.08	05.105.0127-A	MAO-DE-OBRA DE ENCARREGADO DE OBRA, INCLUSIVE ENCARGOS SOCIAIS	MES	3,00	R\$5.804,48	R\$17.413,44
05.09	05.001.0007-A	DEMOLICAO DE REVESTIMENTO EM ARGAMASSA DE CAL E AREIA OU CIMENTO E SAIBRO	M2	117,92	R\$7,38	R\$870,25
Total da categoria					05	R\$36.902,01
08 BASES E PAVIMENTOS						R\$17.179,10
08.01	08.020.0024-A	PAVIMENTACAO LAJOTAS CONCRETO, ALTAMENTE VIBRADO, INTER TRAVADO, C/ ARTICULACAO VERTICAL, PRE-FABRICADOS, COLORIDO, ESP. 10CM, RESISTENCIA A COMPRESSAO 35MPA, ASSENTES SOBRE COLCHAO PO-DE-PEDRA, AREIA OU MATERIAL EQUIVALENTE, C/JUNTAS TOMADAS C/ ARGAMASSA CIMENTO E AREIA, TRACO 1:4 E/OU PEDRISCO E ASFALTO, EXCL. PREPARO TERRENO, C/FORN. DE TODOS OS MAT., BEM COMO A COLOCACAO	M2	85,87	R\$133,19	R\$11.437,03
08.02	08.021.0001-A	REGULARIZACAO DE SUBLEITO, DE ACORDO COM AS "INSTRUCOES PARA EXECUCAO", DO DER-RJ. O CUSTO INDENIZA AS OPERACOES DE EXECUCAO E TRANSPORTE DE AGUA E SE APLICA A AREA EFETIVAMENTE REGULARIZADA, EXCLUSIVE TRANSPORTE E ESCAVACAO DE CORRETIVOS	M2	85,87	R\$1,51	R\$129,66
08.03	08.001.0005-A	SUB-BASE DE PO-DE-PEDRA, INCLUSIVE ESPALHAMENTO, IRRIGACAO, COMPACTACAO E FORNECIMENTO DO MATERIAL	M3	25,76	R\$99,91	R\$2.573,68
08.04	08.027.0037-A	MEIO-FIO RETO DE CONCRETO SIMPLES FCK=15MPA, PRE-MOLDADO, TIPO DER-RJ, MEDINDO 0,15M NA BASE E COM ALTURA DE 0,45M, REJUNTAMENTO COM ARGAMASSA DE CIMENTO E AREIA, NO TRACO 1:3,5, COM FORNECIMENTO DE TODOS OS MATERIAIS, ESCAVACAO E REATERRO	M	33,40	R\$90,98	R\$3.038,73
Total da categoria					08	R\$17.179,10



REPÚBLICA FEDERATIVA DO BRASIL - ESTADO DO RIO DE JANEIRO
PREFEITURA MUNICIPAL DE QUISSAMÃ
SECRETARIA MUNICIPAL DE OBRAS, SERVIÇOS PÚBLICOS E URBANISMO

P.M.Q. 8869,22
Processo
Rubrica 8 Fls 132

OBRA: RECUPERAÇÃO DA ESTRUTURA DO CASTELO D'ÁGUA DO COMPLEXO CULTURAL FAZENDA MACHADINHA

ENDEREÇO: ESTRADA QSM 010-COMPLEXO CULTURAL FAZENDA MACHADINHA-QUISSAMÃ-RJ

PLANILHA DE PREÇOS E SERVIÇOS

REFERÊNCIA MARÇO DE 2022

Item	Código EMOP	Descrição	Unid	Quant	Preço Unitário	Valor Parcial
						R\$26.581,56
11 ESTRUTURAS						
11.01	11.013.0110-A	CONCRETO BOMBEADO, FCK=30MPA, COMPREENDENDO O FORNECIMENTO DE CONCRETO IMPORTADO DE USINA, COLOCAÇÃO NAS FORMAS, ESPALHAMENTO, ADENSAMENTO MECÂNICO E ACABAMENTO	M3	8,66	R\$2.730,47	R\$23.645,87
11.02	11.090.0535-A	TRATAMENTO DE ARMADURA DE FERRO EM ESTRUTURA DE CONCRETO ARMADO COM ARGAMASSA CIMENTÍCIA PRE-DOSADA, POLIMÉRICA, BICOMPONENTE, INIBIDOR DE CORROSAO	M2	30,22	R\$80,87	R\$2.443,89
11.03	11.090.0505-A	RECUPERAÇÃO DE ARMADURAS EM ESTRUTURA DE CONCRETO, POR MEIO DE SOLDA A FRIO, INCLUSIVE FORNECIMENTO, CORTE, DOBRAGEM E COLOCAÇÃO	M2	4,37	R\$112,54	R\$491,80
Total da categoria					11	R\$26.581,56
13 REVESTIMENTO DE PAREDES, TETOS E PISOS						R\$5.204,01
13.01	13.001.0040-A	EMBOCO INTERNO COM ARGAMASSA DE CIMENTO, CAL HIDRATADA ADITIVADA E AREIA, NO TRACO 1:1:8, COM ESPESSURA DE 2CM, INCLUSIVE CHAPISCO DE CIMENTO E AREIA, NO TRACO 1:3, COM ESPESSURA DE 9MM	M2	135,50	R\$28,19	R\$3.819,75
13.02	13.301.0125-B	CONTRAPISO, BASE OU CAMADA REGULARIZADORA, EXECUTADA COM ARGAMASSA DE CIMENTO E AREIA, NO TRACO 1:4, NA ESPESSURA DE 3CM	M2	44,74	R\$30,94	R\$1.384,26
Total da categoria					13	R\$5.204,01
15 INSTALAÇÕES ELÉTRICAS, HIDRÁULICAS, SANITÁRIAS E MECÂNICAS						R\$882,03
15.01	15.015.0250-A	INSTALAÇÃO DE PONTO DE TOMADA, EMBUTIDO NA ALVENARIA, EQUIVALENTE A 2 VARAS DE ELETRODUTO DE PVC RÍGIDO DE 3/4", 12,00M DE FIO 2,5MM ² , CAIXAS, CONEXÕES E TOMADA DE EMBUTIR, 2P+T, 10A, PADRÃO BRASILEIRO, COM PLACA FOSFORESCENTE, INCLUSIVE ABERTURA E FECHAMENTO DE RASGO EM ALVENARIA	UN	2,00	R\$291,87	R\$583,74
15.02	15.015.0020-A	INSTALAÇÃO DE PONTO DE LUZ, EMBUTIDO NA LAJE, EQUIVALENTE A 2 VARAS DE ELETRODUTO DE PVC RÍGIDO DE 3/4", 12,00M DE FIO 2,5MM ² , CAIXAS, CONEXÕES, LUVAS, CURVA E INTERRUPTOR DE EMBUTIR COM PLACA FOSFORESCENTE, INCLUSIVE ABERTURA E FECHAMENTO DE RASGO EM ALVENARIA	UN	1,00	R\$298,29	R\$298,29
Total da categoria					15	R\$882,03
16 COBERTURA, ISOLAMENTOS E IMPERMEABILIZAÇÃO						R\$997,25
16.01	16.030.0001-A	IMPERMEABILIZAÇÃO ASFÁLTICA (HIDRO-ASFALTO), CONSUMO DE 1,2KG/M ² , EXCLUSIVE PREPARO DA SUPERFÍCIE E PROTEÇÃO MECÂNICA	M2	44,74	R\$22,29	R\$997,25
Total da categoria					16	R\$997,25
17 PINTURA						R\$7.409,63
17.01	17.018.0112-A	PINTURA COM TINTA LATEX SEMIBRILHANTE, FOSCA OU ACETINADA, CLASSIFICAÇÃO PREMIUM OU STANDARD (NBR 15079), PARA INTERIOR E EXTERIOR, BRANCA OU COLORIDA, SOBRE TÍJULO, CONCRETO LISO, CIMENTO SEM AMIANTO, E REVESTIMENTO, INCLUSIVE LIXAMENTO, UMA DEMÃO DE SELADOR ACRÍLICO, DEMÃO DE MEIA MASSA E DUAS DEMÃOS DE ACABAMENTO	M2	296,40	R\$24,55	R\$7.276,62
17.02	17.017.0110-A	PINTURA INTERNA OU EXTERNA SOBRE MADEIRA, COM TINTA A ÓLEO BRILHANTE OU ACETINADA, LIXAMENTO, UMA DEMÃO DE VERNIZ ISOLANTE INCOLOR, DUAS DEMÃOS DE MASSA PARA MADEIRA, LIXAMENTO E REMOÇÃO DE PO, UMA DEMÃO DE FUNDO SINTÉTICO NIVELADOR E DUAS DEMÃOS DE ACABAMENTO	M2	5,04	R\$26,39	R\$133,01
Total da categoria					17	R\$7.409,63
Sub total geral						R\$106.832,04
B.D.I. 22 %						R\$23.503,05
Total geral						R\$130.335,09



SECRETARIA MUNICIPAL DE OBRAS, SERVIÇOS PÚBLICOS E URBANISMO

EDITAL DE TOMADA DE PREÇOS N.º 012/2022

ANEXO II / I

CRONOGRAMA FÍSICO FINANCEIRO

ITEM/DESCRIÇÃO	VALOR (R\$)	DIAS		
		30	60	90
		33,33%	33,33%	33,33%
1 CANTEIRO DE OBRA	10.362,73	R\$ 3.454,24	R\$ 3.454,24	R\$ 3.454,24
		100,00%		
2 MOVIMENTAÇÃO DE TERRA	63,47	R\$ 63,47		
		100,00%		
3 TRANSPORTES	1.250,25	R\$ 1.250,25		
		33,33%	33,33%	33,33%
4 SERVIÇOS COMPLEMENTARES	36.902,01	R\$ 12.300,67	R\$ 12.300,67	R\$ 12.300,67
			50,00%	50,00%
5 BASES E PAVIMENTOS	17.179,10		R\$ 8.589,55	R\$ 8.589,55
		60,00%	40,00%	
6 ESTRUTURAS	26.581,56	R\$ 15.948,94	R\$ 10.632,62	
			100,00%	
7 REVESTIMENTO DE PAREDES, TETOS E PISOS	5.204,01		R\$ 5.204,01	
				100,00%
8 INSTALAÇÕES ELÉTRICAS, HIDRÁULICAS, SANITÁRIAS E MECÂNICAS	882,03			R\$ 882,03
				100,00%
9 COBERTURA, ISOLAMENTOS E IMPERMEABILIZAÇÃO	997,25			R\$ 997,25
				100,00%
10 PINTURA	7.409,63			R\$ 7.409,63
		33,33%	33,33%	33,33%
11 BDI	23.503,05	R\$ 7.834,35	R\$ 7.834,35	R\$ 7.834,35
TOTAL	R\$ 130.335,09	R\$ 40.851,92	R\$ 48.015,45	R\$ 41.467,72

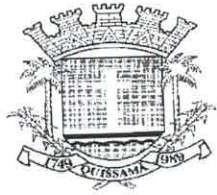

República Federativa do Brasil - Estado do Rio de Janeiro
Prefeitura Municipal de Quissamã
Rua Conde de Araruama, 425 - Quissamã - Rio de Janeiro - RJ

P.M.Q.
Processo nº 8869/22
Rubrica  Fls. 134

SECRETARIA MUNICIPAL DE OBRAS, SERVIÇOS PÚBLICOS E URBANISMO

EDITAL DE TOMADA DE PREÇOS N.º 012/2022

ANEXO III / I

MEMÓRIA DE CÁLCULO E BDI



REPÚBLICA FEDERATIVA DO BRASIL - ESTADO DO RIO DE JANEIRO
PREFEITURA MUNICIPAL DE QUISSAMÃ
 SECRETARIA MUNICIPAL DE OBRAS, SERVIÇOS PÚBLICOS E URBANISMO

OBRA: RECUPERAÇÃO DA ESTRUTURA DO CASTELO D'ÁGUA DO COMPLEXO CULTURAL FAZENDA MACHADINHA
ENDEREÇO: ESTRADA QSM 010-COMPLEXO CULTURAL FAZENDA MACHADINHA-QUISSAMÃ-RJ

MEMÓRIA DO CÁLCULO DAS QUANTIDADES

Item	Código EMOP	Descrição	Unid	Quant		
02 CANTEIRO DE OBRAS						
02.01	02.020.0001-A	PLACA DE IDENTIFICACAO DE OBRA PUBLICA, INCLUSIVE PINTURA E SUPORTES DE MADEIRA. FORNECIMENTO E COLOCACAO	M2	6,00		
		Placa de obra = 2*3		6,00		
02.02	02.006.0050-A	ALUGUEL DE BANHEIRO QUIMICO, PORTATIL, MEDINDO 2,31M ALTURA X 1,56M LARGURA E 1,16M PROFUNDIDADE, INCLUSIVE INSTALACAO E RETIRADA DO EQUIPAMENTO, FORNECIMENTO DE QUIMICA DESODORIZANTE, BACTERICIDA E BACTERIOSTATICA, PAPEL HIGIENICO E VEICULO PROPRIO COM UNIDADE MOVEL DE SUCCAO PARA LIMPEZA	UN	3,00		
		Locação por 3 meses		3,00		
02.03	02.010.0001-A	GALPAO ABERTO PARA OFICINAS E DEPOSITOS DE CANTEIRO DE OBRAS, ESTRUTURADO EM MADEIRA DE LEI, COBERTURA DE TELHAS DE CIMENTO SEM AMIANTO ONDULADAS, DE 6MM DE ESPESSURA, PISO CIMENTADO E PREPARO DO TERRENO	M2	9,00		
		Galpão = 3*3		9,00		
02.04	02.002.0007-A	TAPUME DE VEDACAO OU PROTECAO EXECUTADO COM TELHAS TRAPEZOIDAIS DE ACO GALVANIZADO, ESPESSURA DE 0,5MM, ESTAS COM 4 VEZES DE UTILIZACAO, INCLUSIVE ENGRADAMENTO DE MADEIRA, UTILIZADO 2 VEZES, EXCLUSIVE PINTURA	M2	80,00		
		Tapume = (12+8+8+2+2+8)*2		80,00		
03 MOVIMENTO DE TERRA						
03.01	03.001.0001-B	ESCAVACAO MANUAL DE VALA/CAVA EM MATERIAL DE 1ª CATEGORIA (AREIA, ARGILA OU PICARRA), ATÉ 1,50M DE PROFUNDIDADE, EXCLUSIVE ESCORAMENTO E ESGOTAMENTO	M3	0,97		
		Escavação para reforço das colunas = 6*0,60*0,60*0,60-2*0,40*0,28*0,6-4*0,28*0,28*0,6		0,97		
03.02	03.013.0002-A	REATERRO DE VALA/CAVA COMPACTADA A MACO, EM CAMADAS DE 20CM DE ESPESSURA MÁXIMA, COM MATERIAL DE BOA QUALIDADE, EXCLUSIVE ESTE	M3	0,40		
		Reaterro = 6*0,60*0,60*0,60-6*0,40*0,40*0,40-2*0,40*0,28*0,6-4*0,28*0,28*0,6		0,40		
04 TRANSPORTES						
04.01	04.020.0122-A	TRANSPORTE DE ANDAIME TUBULAR, CONSIDERANDO-SE A ÁREA DE PROJEÇÃO VERTICAL DO ANDAIME, EXCLUSIVE CARGA, DESCARGA E TEMPO DE ESPERA DO CAMINHÃO (VER ITEM 04.021.0010)	M2XKM	6.660,90		
			Distancia	Altura	Largura	Total(m²xkm)
	1.0	Lateral cx d'água, Alt = 7,65: 9,15-1,5 trans Campos	100,00	7,65	8,06	6.165,90
	2.0	Frente casa bomba, Alt = 1,5: 3,00-1,5 trans Campos	100,00	1,50	3,30	495,00
					Total	6.660,90
04.02	04.021.0010-A	CARGA E DESCARGA MANUAL DE ANDAIME TUBULAR, INCLUSIVE TEMPO DE ESPERA DO CAMINHÃO, CONSIDERANDO-SE A ÁREA DE PROJEÇÃO VERTICAL	M2	66,61		
			Altura	Largura	Total(m²)	
	1.0	Lateral cx d'água, Alt = 7,65: 9,15-1,5 trans Campos	7,65	8,06	61,66	
	2.0	Frente casa bomba, Alt = 1,50: 3,00-1,5 trans Campos	1,50	3,30	4,95	
				Total	66,61	
05 SERVIÇOS COMPLEMENTARES						
05.01	05.001.0058-A	REMOCAO MANUAL CUIDADOSA DA CAMADA DE CAPEAMENTO DE CONCRETO ARMADO, VISANDO EXPOSICAO DA ARMADURA, USANDO CINZEL, PONTEIRO E ESCOVA DE ACO, PARA ESPESSURA DE 5CM	M2	30,22		
		Pilares (4 de 28x28 e 2 de 40x28 cm até h=1,5 m) = 4*0,28*4*1,5 + 2*0,28*2*1,5 + 2*0,40*2*1,5		10,80		
		Vigas 1º nível (4 de 3,55x0,28, 3 de 3,50x0,28 e 4 de 4,99x0,28) = 4*3,55*0,28 + 3*3,5*0,28 + 4*4,99*0,28		12,50		
		Vigas 2º nível (4 de 3,55x0,28, 3 de 3,50x0,28) = 4*3,55*0,28 + 3*3,5*0,28		6,920		
			Total	30,22		
05.02	05.001.0750-A	LIMPEZA DE SUPERFICIE DE CONCRETO E DA ARMADURA, COM ESCOVA DE ACO, APOS RETIRADA DO CAPEAMENTO, EXCLUSIVE ESTE	M2	30,22		
		Pilares (4 de 28x28 e 2 de 40x28 cm até h=1,5 m) = 4*0,28*4*1,5 + 2*0,28*2*1,5 + 2*0,40*2*1,5		10,80		
		Vigas 1º nível (4 de 3,55x0,28, 3 de 3,50x0,28 e 4 de 4,99x0,28) = 4*3,55*0,28 + 3*3,5*0,28 + 4*4,99*0,28		12,50		
		Vigas 2º nível (4 de 3,55x0,28, 3 de 3,50x0,28) = 4*3,55*0,28 + 3*3,5*0,28		6,920		
			Total	30,22		



REPÚBLICA FEDERATIVA DO BRASIL - ESTADO DO RIO DE JANEIRO
PREFEITURA MUNICIPAL DE QUISSAMÃ
 SECRETARIA MUNICIPAL DE OBRAS, SERVIÇOS PÚBLICOS E URBANISMO

OBRA: RECUPERAÇÃO DA ESTRUTURA DO CASTELO D'ÁGUA DO COMPLEXO CULTURAL FAZENDA MACHADINHA

ENDEREÇO: ESTRADA QSM 010-COMPLEXO CULTURAL FAZENDA MACHADINHA-QUISSAMÃ-RJ

MEMÓRIA DO CÁLCULO DAS QUANTIDADES

					M2XMES	128,27
05.03	05.006.0001-B	ALUGUEL DE ANDAIME TUBULAR CONSID. A PROJECAO VERT.				
	Item	Descrição	Altura	Largura	Periodo	Total(m²xmes)
	1.0	Lateral cx d'água, Alt = 7,65: 9,15-1,5	7,65	8,06	2,00	123,32
	2.0	Frente casa bomba, Alt = 3,00: 3,00-1,5	1,50	3,30	1,00	4,95
	TOTAL				Total	128,27
					M2	102,62
05.04	05.008.0001-A	MONTAGEM E DESMONT. DE ANDAIME TUBULAR, CONSID. A AREA VERT. RECOBERTA				
	Item	Descrição	Altura	Largura		Total(m²)
	1.0	Frente cx d'água, Alt = 7,65: 9,15-1,5	7,65	4,06		31,06
	2.0	Lateral cx d'água, Alt = 7,65: 9,15-1,5	7,65	8,06		61,66
	3.0	Frente casa bomba, Alt = 1,50: 3,00-1,5	1,50	3,30		4,95
	4.0	Lateral casa bomba, Alt = 1,50: 3,00-1,5	1,50	3,30		4,95
	TOTAL				Total	102,62
05.05	05.007.0007-A	ALUGUEL DE PÁSSARELA METALICA,PERFURADA,PARA ANDAIME METALICO TUBULAR,INCLUSIVE TRANSPORTE,CARGA E DESCARGA,EXCLUSIVE ANDAIME TUBULAR E MOVIMENTACAO (VIDE ITEM 05.008.0008)			M2XMES	46,17
	Item	Descrição	Largura andaime	Largura	Periodo	Total(m²xmes)
	1.0	Lateral cx d'água,	1,50	8,06	3,00	36,27
	2.0	Frente casa bomba	1,50	3,30	2,00	9,90
	TOTAL				Total	46,17
05.06	05.001.0171-A	TRANSPORTE HORIZONTAL DE MATERIAL DE 1ªCATEGORIA OU ENTULHO,EM CARRINHOS,A 20,00M DE DISTANCIA,INCLUSIVE CARGA A PA			M3	6,43
		Transporte de 0,5 m³ /semana =0,5*90/7				6,430
05.07	05.105.0100-0	MAO-DE-OBRA DE VIGIA,INCLUSIVE ENCARGOS SOCIAIS			mês	3,00
		3 meses de obra =3				3,00
05.08	05.105.0127-A	MAO-DE-OBRA DE ENCARREGADO DE OBRA,INCLUSIVE ENCARGOS SOCIAIS			mês	3,00
		Encarregado =1*3				3,00
05.09	05.001.0007-A	DEMOLICAO DE REVESTIMENTO EM ARGAMASSA DE CAL E AREIA OU CIMENTO E SAIBRO			M2	117,92
		Casa de bombas: paredes 4 faces x 3,3x2,7 interno e externo				71,28
		Cx d'água: alvenaria 2 faces x 7,1x1,10 + 2 faces x3,5x1,10 interno e externo				46,64
08		BASES E PAVIMENTOS				
08.01	08.020.0024-A	PAVIMENTACAO LAJOTAS CONCRETO,ALTAMENTE VIBRADO, INTER TRAVADO, C/ARTICULACAO VERTICAL,PRE-FABRICADOS, COLORIDO, ESP.10CM, RESISTENCIA A COMPRESSAO 35MPA, ASSENTES SOBRE COLCHAO PO-DE-PEDRA, AREIA OU MATERIAL EQUIVALENTE, C/JUNTAS TOMADAS C/ARGAMASSA CIMENTO E AREIA, TRACO 1:4 E/OU PEDRISCO E ASFALTO, EXCL.PREPARO TERRENO, C/FORN.DE TODOS OS MAT., BEM COMO A COLOCACAO			M2	85,87
		Pavimentação =5*15+1,05*10,35				85,87
		Total			Total	85,87
08.02	08.021.0001-A	REGULARIZACAO DE SUBLEITO,DE ACORDO COM AS "INSTRUCOES PARAEXECUCAO",DO DER-RJ.O CUSTO INDENIZA AS OPERACOES DE EXECUCAO E TRANSPORTE DE AGUA E SE APLICA A AREA EFETIVAMENTE REGULARIZADA,EXCLUSIVE TRANSPORTE E ESCAVACAO DE CORRETIVOS			M2	85,87
		Regularização =5*15+1,05*10,35				85,87
		Total			Total	85,87
08.03	08.001.0005-A	SUB-BASE DE PO-DE-PEDRA,INCLUSIVE ESPALHAMENTO, IRRIGACAO, COMPACTACAO E FORNECIMENTO DO MATERIAL			M3	25,76
		Sub base =(5*15+1,05*10,35)*0,30				25,76
		Total			Total	25,760
08.04	08.027.0037-A	MEIO-FIO RETO DE CONCRETO SIMPLES FCK=15MPA,PRE-MOLDADO,TIPODER-RJ,MEDINDO 0,15M NA BASE E COM ALTURA DE 0,45M,REJUNTAMENTO COM ARGAMASSA DE CIMENTO E AREIA,NO TRACO 1:3,5,COM FORNECIMENTO DE TODOS OS MATERIAIS,ESCAVACAO E REATERRO			KG	33,40
		Meio fio =6+15+5+5+1,05+1,35				33,40



REPÚBLICA FEDERATIVA DO BRASIL - ESTADO DO RIO DE JANEIRO
PREFEITURA MUNICIPAL DE QUISSAMÃ
 SECRETARIA MUNICIPAL DE OBRAS, SERVIÇOS PÚBLICOS E URBANISMO

OBRA: RECUPERAÇÃO DA ESTRUTURA DO CASTELO D'ÁGUA DO COMPLEXO CULTURAL FAZENDA MACHADINHA

ENDEREÇO: ESTRADA QSM 010-COMPLEXO CULTURAL FAZENDA MACHADINHA-QUISSAMÃ-RJ

MEMÓRIA DO CÁLCULO DAS QUANTIDADES

11		ESTRUTURAS				
11.01	11.013.0110-A	CONCRETO BOMBEADO, FCK=30MPA, COMPREENDENDO O FORNECIMENTO DE CONCRETO IMPORTADO DE USINA, COLOCAÇÃO NAS FORMAS, ESPALHAMENTO, ADENSAMENTO MECÂNICO E ACABAMENTO		M2	8,66	
		Laje 10 cm = (3,30+0,50+0,50)*1,0*0,10			0,43	
		Pilares = 2unid*(2faces*0,45*1,5*0,10+2faces*0,33*1,5*0,10)+4unid*4faces*0,33*1,5*0,10			1,26	
		Vigas (encapsulamento - 4 de 3,55x0,28, 3 de 3,50x0,28 e 4 de 4,99x0,28) = 4unid*(2faces*0,33*3,55*0,1+2faces*0,45*3,55*0,1)+3unid*(2faces*0,33*3,5*0,1+2faces*0,45*3,5*0,1)+4unid*(2faces*0,33*4,99*0,1+2faces*0,45*4,99*0,1)			6,97	
11.02	11.090.0535-A	TRATAMENTO DE ARMADURA DE FERRO EM ESTRUTURA DE CONCRETO ARMADO COM ARGAMASSA CIMENTÍCIA PRE-DOSADA, POLIMÉRICA, BICOMPONENTE, INIBIDOR DE CORROSAO		M2	30,22	
		Pilares (4 de 28x28 e 2 de 40x28 cm até h=1,5 m) = 4*0,28*4*1,5 + 2*0,28*2*1,5 + 2*0,40*2*1,5			10,80	
		Vigas 1º nível (4 de 3,55x0,28, 3 de 3,50x0,28 e 4 de 4,99x0,28) = 4*3,55*0,28 + 3*3,5*0,28 + 4*4,99*0,28			12,50	
		Vigas 2º nível (4 de 3,55x0,28, 3 de 3,50x0,28) = 4*3,55*0,28 + 3*3,5*0,28			6,92	
			Total		30,22	
11.03	11.090.0505-A	RECUPERAÇÃO DE ARMADURAS EM ESTRUTURA DE CONCRETO, POR MEIO DE SOLDA A FRIO, INCLUSIVE FORNECIMENTO, CORTE, DOBRAGEM E COLOCAÇÃO		M2	4,37	
		Recuperação de 4 vigas mais deterioradas = 2*3,55*0,28 + 1*3,50*0,28 + 1*4,99*0,28			4,37	
13		REVESTIMENTO DE PAREDES, TETOS E PISOS				
13.01	13.001.0040-A	EMBOCO INTERNO COM ARGAMASSA DE CIMENTO, CAL HIDRATADA ADITIVADA E AREIA, NO TRACO 1:1:8, COM ESPESSURA DE 2CM, INCLUSIVE CHAPISCO DE CIMENTO E AREIA, NO TRACO 1:3, COM ESPESSURA DE 9MM		M2	135,5	
		Recuperação dos emboços da: caixa d'água (2 paredes de 4,06 x 1,10 m + 2 paredes de 8,06 x 1,10 m) interno e externo; casa (4 paredes de 3,30 x 2,70 m) interno e externo; Teto da casa (3,30 x 3,30)			135,5	
13.02	13.301.0125-B	CONTRAPISO, BASE OU CAMADA REGULARIZADORA, EXECUTADA COM ARGAMASSA DE CIMENTO E AREIA, NO TRACO 1:4, NA ESPESSURA DE 3CM		M2	44,74	
		Regularização dos pisos da laje e do interior do castelo d'água = 4,3*4,3 + 3,5*7,5			44,74	
15		INSTALAÇÕES ELÉTRICAS, HIDRÁULICAS, SANITÁRIAS E MECÂNICAS				
15.01	15.015.0191-A	INSTALAÇÃO DE PONTO DE TOMADA, EMBUTIDO NA ALVENARIA, EQUIVALENTE A 2 VARAS DE ELETRODUTO DE PVC RÍGIDO DE 3/4", 12,00M DE FIO 2,5MM ² , CAIXAS, CONEXÕES, LUVAS, CURVA E INTERRUPTOR DE EMBUTIR COM PLACA FOSFORESCENTE, 1		UN	2,00	
		Tomada = 2			2,00	
15.02	15.015.0020-A	INSTALAÇÃO DE PONTO DE LUZ, EMBUTIDO NA LAJE, EQUIVALENTE A 2 VARAS DE ELETRODUTO DE PVC RÍGIDO DE 3/4", 12,00M DE FIO 2,5MM ² , CAIXAS, CONEXÕES, LUVAS, CURVA E INTERRUPTOR DE EMBUTIR COM PLACA FOSFORESCENTE, INCLUSIVE ABERTURA E FECHAMENTO DE RASGO EM ALVENARIA		UN	1,00	
		Ponto de luz da casa = 1			1,00	
16		COBERTURA, ISOLAMENTOS E IMPERMEABILIZAÇÃO				
16.01	16.030.0001-A	IMPERMEABILIZAÇÃO ASFÁLTICA (HIDRO-ASFALTO), CONSUMO DE 1,2KG/M ² , EXCLUSIVE PREPARO DA SUPERFÍCIE E PROTEÇÃO MECÂNICA		M2	44,74	
		Impermeabilização dos pisos da laje e do interior do castelo d'água = 4,3*4,3 + 3,5*7,5		Total	44,74	
17		PINTURA				
17.01	17.018.0112-A	PINTURA COM TINTA LATEX SEMIBRILHANTE, FOSCA OU ACETINADA, CLASSIFICAÇÃO PREMIUM OU STANDARD (NBR 15079), PARA INTERIOR E EXTERIOR, BRANCA OU COLORIDA, SOBRE TUIOLO, CONCRETO LISO, CIMENTO SEM AMIANTO, E REVESTIMENTO, INCLUSIVE LIXAMENTO, UMA DEMÃO DE SELADOR ACRÍLICO, DEMÃO DE MEIA MASSA E DUAS DEMÃOS DE ACABAMENTO		M2	296,40	
		Quant.	larg (L)	Quant.	Alt/comp	Total(m ²)
		Castelo fachada 1	4,06	2	2,65	21,52
		Castelo fachada 2	8,06	2	2,65	42,72
		Castelo laje vista de baixo	4,06	1	8,06	32,72
		Castelo vigas 2º nível 2 faces x 3 vigas	3,50	6	0,38	7,98
		Castelo vigas 2º nível 2 faces x 4 vigas	3,55	8	0,38	10,79
		Castelo vigas 2º nível 2 faces x 4 vigas	4,99	8	0,38	15,17
		Castelo vigas 1º nível 2 faces x 3 vigas	3,50	6	0,38	7,98
		Castelo vigas 1º nível 2 faces x 4 vigas	3,55	8	0,38	10,79
		Castelo vigas 1º nível 2 faces x 4 vigas	4,99	8	0,38	15,17
		Castelo vigas 1º nível 1 fundo x 3 vigas	3,50	3	0,28	2,94
		Castelo vigas 1º nível 1 fundo x 4 vigas	3,55	4	0,28	3,98



REPÚBLICA FEDERATIVA DO BRASIL - ESTADO DO RIO DE JANEIRO
PREFEITURA MUNICIPAL DE QUISSAMÃ
 SECRETARIA MUNICIPAL DE OBRAS, SERVIÇOS PÚBLICOS E URBANISMO

OBRA: RECUPERAÇÃO DA ESTRUTURA DO CASTELO D'ÁGUA DO COMPLEXO CULTURAL FAZENDA MACHADINHA

ENDEREÇO: ESTRADA QSM 010-COMPLEXO CULTURAL FAZENDA MACHADINHA-QUISSAMÃ-RJ

MEMÓRIA DO CÁLCULO DAS QUANTIDADES

	Castelo vigas 1º nível 1 fundo x 4 vigas	4,99	4	0,28	5,59	
	Pilares 4 de 0,28x0,28 =1,12	1,12	4	8,58	38,44	
	Pilares 2 de 0,28x0,40 =1,36	1,36	2	8,28	22,52	
	casa 4 paredes de 3,30 x 3,0	3,30	4	3,00	39,60	
	casa teto	4,30	1	4,30	18,49	
	Total			Total	296,40	
17.02	17.017.0110-A	PINTURA INTERNA OU EXTERNA SOBRE MADEIRA, COM TINTA A OLEO BRILHANTE OU ACETINADA, LIXAMENTO, UMA DEMAOS DE VERNIZ ISOLANTE INCOLOR, DUAS DEMAOS DE MASSA PARA MADEIRA, LIXAMENTO E REMOCAO DE PO, UMA DEMAOS DE FUNDO SINTETICO NIVELADOR E DUAS DEMAOS DE ACABAMENTO			M2	5,04
	Porta Casa de Bombas = 0,80x2,10x3(fator)			Total	5,04	

BDI		%	%
Item	Descrição dos Serviços	PV	CD
1	ADMINISTRAÇÃO CENTRAL (AC)		3,50
1.1	ESCRITÓRIO CENTRAL		
1.2	VIAGENS		
1.3	OUTROS		
2	IMPOSTOS E TAXAS (I)	6,65000	5,65
2.1	ISS	3,00000	2,00
2.2	PIS	0,65000	0,65
2.3	COFINS	3,00000	3,00
3	TAXA DE RISCO		2,07
3.1	SEGURO (S)		0,40
3.2	RISCO (R)		1,27
3.3	GARANTIA (G)		0,40
4	DESPESAS FINANCEIRAS (DF)		1,23
5	LUCRO (L)		7,71
	BDI-CALCULADO (%)		22,00

$$BDI = (1 + AC + S + R + G)(1 + DF) * (1 + L) / (1 - T)$$

PARCELAS DE BDI	SERVIÇOS COM CUSTOS ADMINISTRATIVOS MENORES					
	SEM DESONERAÇÃO			COM DESONERAÇÃO		
	Custo direto acima de R\$1.500.000,00	Custo direto entre R\$150.000,00 e R\$1.500.000,00	Custo direto até R\$150.000,00	Custo direto acima de R\$1.500.000,00	Custo direto entre R\$150.000,00 e R\$1.500.000,00	Custo direto até R\$150.000,00
Administração central	0,0100	0,0250	0,0400	0,0100	0,0250	0,0400
* Impostos sobre o faturamento	0,0665	0,0665	0,0665	0,0665	0,0665	0,0665
Seguro e garantia	0,0035	0,0055	0,0085	0,0035	0,0055	0,0085
Despesas financeiras	0,0055	0,0065	0,0090	0,0055	0,0065	0,0090
Risco	0,0035	0,0045	0,0075	0,0035	0,0045	0,0075
Lucro	0,0300	0,0400	0,0550	0,0300	0,0400	0,0550
INSS (Lei 13.165/15)	-	-	-	0,0450	0,0450	0,0450
Percentuais do BDI	13%	16%	20%	19%	22%	27%



República Federativa do Brasil - Estado do Rio de Janeiro
Prefeitura Municipal de Quissamã
Rua Conde de Araruama, 425 - Quissamã - Rio de Janeiro - RJ

P.M.Q.
Processo n° 8865/22
Rubrica [assinatura] Fls. 140

SECRETARIA MUNICIPAL DE OBRAS, SERVIÇOS PÚBLICOS E URBANISMO

EDITAL DE TOMADA DE PREÇOS N.º 012/2022

ANEXO IV / I

PROJETO

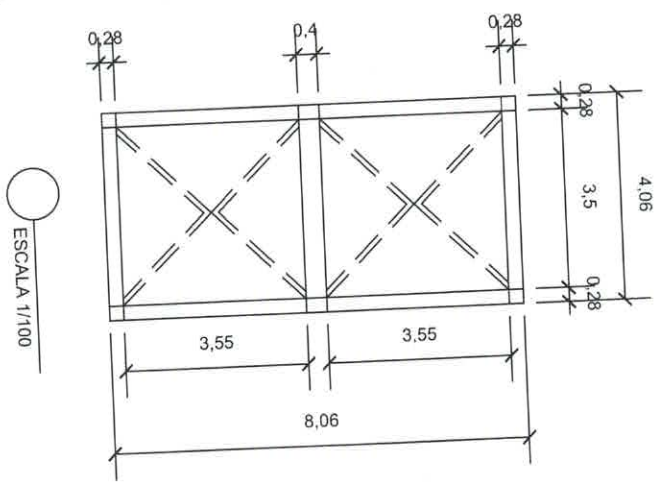

ESCALA 1/100

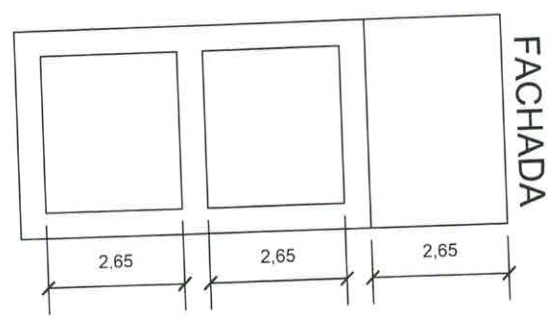

ESCALA 1/100

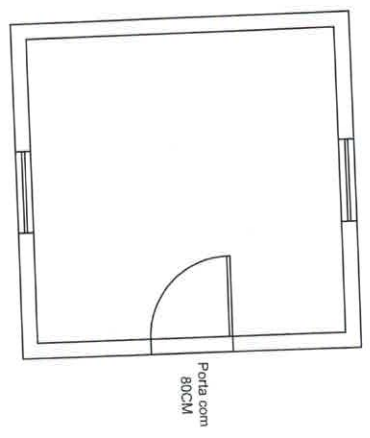

ESCALA 1/50

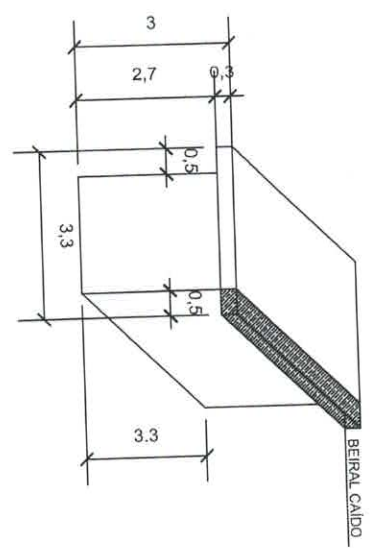

ESCALA 1/100

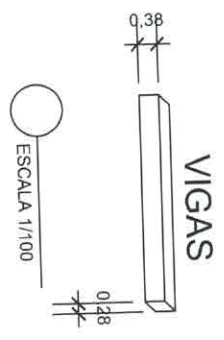

ESCALA 1/100

LOCAL: QUISSAMÃ / RJ		FOLHA: 01/02
ESCALA INDICADA	DATA: JULHO/2021	
PMO - PREFEITURA MUNICIPAL DE QUISSAMÃ SECRETARIA MUNICIPAL DE OBRAS, SERVIÇOS PÚBLICOS E URBANISMO CROQUIS DO CASTELO D'ÁGUA E CASA DE BOMBA DO COMPLEXO CULTURAL FAZENDA MACHADINHA		

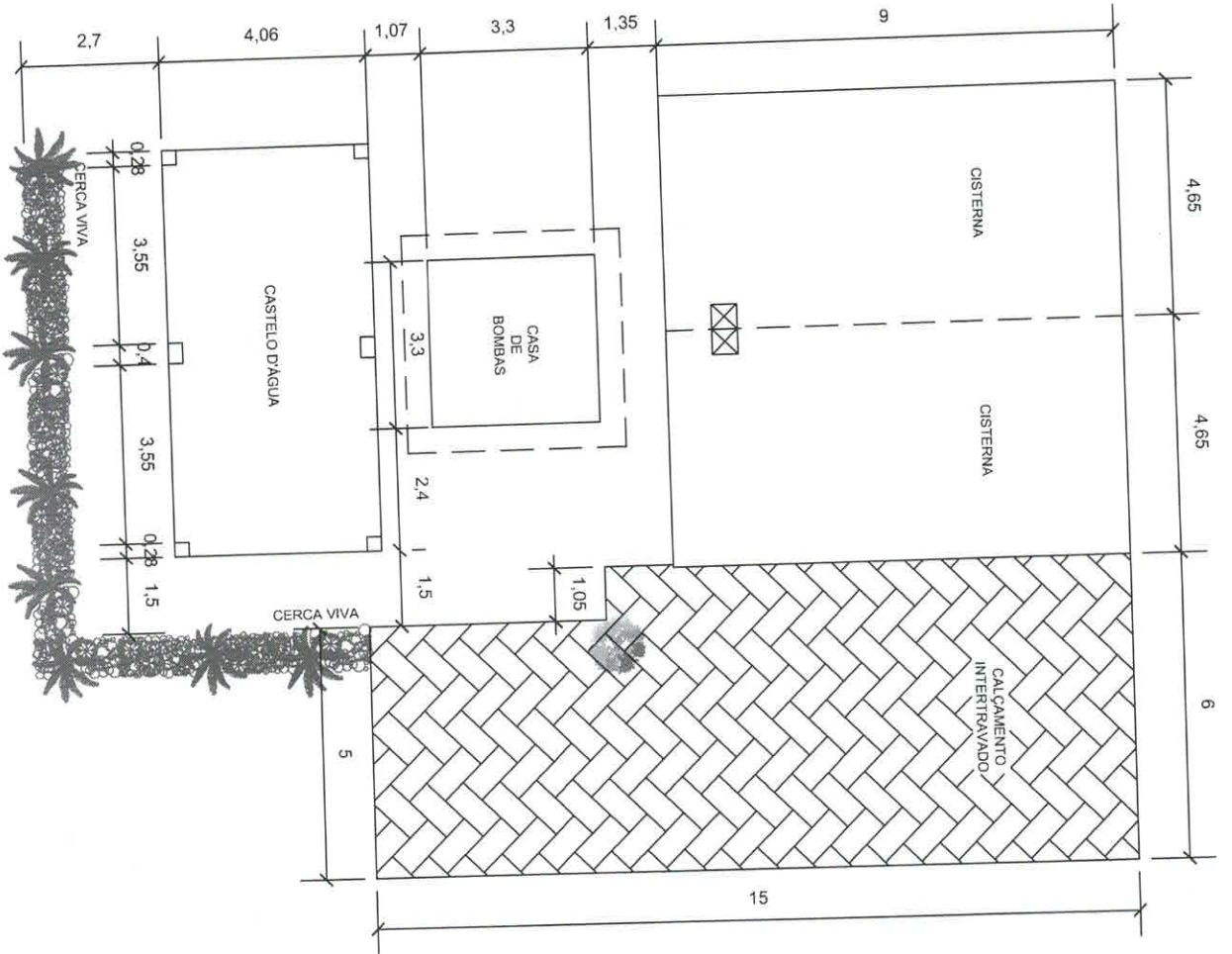

PLANTA BAIXA
 ESCALA 1/100

PMQ - PREFEITURA MUNICIPAL DE QUISSAMÃ		FOLHA:
SECRETARIA MUNICIPAL DE OBRAS, SERVIÇOS PÚBLICOS E URBANISMO		
CROQUIS DO CASTELO D'ÁGUA E CASA DE BOMBA DO COMPLEXO CULTURAL FAZENDA MACHADINHA		
LOCAL:	QUISSAMÃ / RJ	02/02
ESCALA	INDICADA	
DATA:	JULHO/2021	

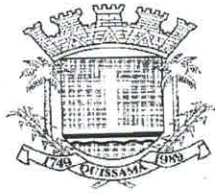

SECRETARIA MUNICIPAL DE OBRAS, SERVIÇOS PÚBLICOS E URBANISMO

EDITAL DE TOMADA DE PREÇOS N.º012/2022

ANEXO II

**ATESTADOS TÉCNICOS RELATIVOS ÀS PARCELAS DE MAIOR
RELEVÂNCIA DOS SERVIÇOS:**

As empresas interessadas deverão comprovar a existência de profissionais de nível superior detentor de atestado de desempenho e com experiência na execução dos serviços compatíveis em características com o objeto desta licitação (Recuperação da Estrutura do Castelo D'água do Complexo Cultural Fazenda Machadinha localizada no bairro Machadinha do Município de Quissamã – RJ). Os atestados deverão apresentar o registro CAT-CREA ou CAU.

Será considerado serviço de relevância técnica para execução da obra o que segue abaixo:

- Concreto armada 30 MPa;
- Tratamento de armadura de ferro, inibidor de corrosão;
- Pavimentação com Lajotas de concreto espessura 10 cm.

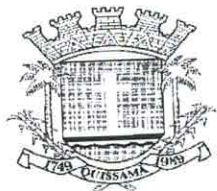

SECRETARIA MUNICIPAL DE OBRAS, SERVIÇOS PÚBLICOS E URBANISMO

EDITAL DE TOMADA DE PREÇOS N.º 012/2022

ANEXO III

ATESTADO DE VISITA AO LOCAL DOS SERVIÇOS

Declaramos para efeito da Tomada de Preços nº /2022, que o Sr _____, portador do RG nº _____, Representante da Empresa _____, CNPJ _____, procedeu à visita técnica ao local dos serviços deste Edital, recebendo todas as informações, projetos, especificações e demais elementos necessários para elaboração de sua proposta e declara, que todas as informações pertinentes e relevantes necessárias à confecção de sua proposta são de seu pleno conhecimento.

Quissamã, _____ de _____ de 2022.

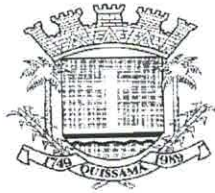

SECRETARIA MUNICIPAL DE OBRAS, SERVIÇOS PÚBLICOS E URBANISMO

EDITAL DE TOMADA DE PREÇOS N.º 012/2022

ANEXO IV

(Modelo da Declaração relativa ao trabalho de menores)

DECLARAÇÃO

Ref.: TOMADA DE PREÇOS N.º /2022

_____, inscrito no CNPJ nº _____, por intermédio de seu representante legal o(a) Sr(a) _____, portador(a) da Carteira de identidade nº _____ e do CPF nº _____, **DECLARA**, para fins do disposto no inciso V do art. 27 da Lei nº 8.666, de 21 de junho de 1993, acrescido pela Lei nº 9.854, de 27 de outubro de 1999, que não emprega menor de dezoito anos em trabalho noturno, perigoso ou insalubre e não emprega menor de dezesseis anos.

Ressalva: emprega menor, a partir de quatorze anos, na condição de aprendiz().

Local e data

Assinatura e carimbo

(representante legal)

(Observação: Esta declaração deverá ser emitida em papel que identifique a licitante; se a licitante possuir maiores de 14 anos aprendizes deverá declarar essa condição).



SECRETARIA MUNICIPAL DE OBRAS, SERVIÇOS PÚBLICOS E URBANISMO

EDITAL DE TOMADA DE PREÇOS N.º 012/2022

**ANEXO V
(Modelo de Credenciamento)**

PREFEITURA MUNICIPAL DE QUISSAMÃ
Comissão de Especial de Licitação – C.E.L.
LICITAÇÃO NA MODALIDADE TOMADA DE PREÇOS Nº 2022

(local), ____ de ____ de 2022

À

Prefeitura Municipal de Quissamã

REF.: Credenciamento Tomada de Preços nº /2022.

Prezados Senhores,

Pela presente, fica credenciado o Sr. _____, portador da Cédula de Identidade nº _____, expedida em ____/____/____ e CPF nº _____, para representar a empresa _____, inscrita no CNPJ nº _____, na Tomada de Preços nº /2022, a ser realizada em ____/____/____, nesse Município, às ____ horas, podendo praticar todos os atos necessários e indispensáveis ao bom e fiel desempenho desta outorgada, inclusive, prestar esclarecimentos, receber notificações e manifestar-se quanto a sua desistência de interpor recursos e de participar do certame.

Atenciosamente,

Assinatura do representante legal

OBSERVAÇÕES: A carta de Credenciamento deverá ser confeccionada em papel timbrado da empresa, assinada pelo seu representante legal, com poderes para constituir mandatário e COM FIRMA RECONHECIDA DO REPRESENTANTE LEGAL.

_____ |

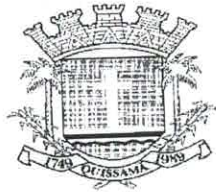

SECRETARIA MUNICIPAL DE OBRAS, SERVIÇOS PÚBLICOS E URBANISMO

EDITAL DE TOMADA DE PREÇOS N.º 012/2022

ANEXO VI

MODELO DE DECLARAÇÃO DE ME e EPP

Ref.: TOMADA DE PREÇOS N.º /2022 - PMQ RJ

_____ (razão social da empresa), com sede na _____ (endereço), inscrita no CNPJ nº _____, vem, por intermédio de seu representante legal o(a) Sr(a) _____, portador(a) da Carteira de Identidade nº _____ e do CPF nº _____, DECLARAR, sob as penas da Lei, que é _____ (MICROEMPRESA ou EMPRESA DE PEQUENO PORTE), que cumpre os requisitos legais para efeito de qualificação como ME-EPP e que não se enquadra em nenhuma das hipóteses elencadas no § 4º do art. 3º da Lei Complementar nº 123, estando apta a usufruir dos direitos de que tratam os artigos 42 a 45 da mencionada Lei, não havendo fato superveniente impeditivo da participação no presente certame.

.....
(data)

.....
(representante legal)

_____ |



República Federativa do Brasil - Estado do Rio de Janeiro
Prefeitura Municipal de Quissamã
Rua Conde de Araruama, 425 - Quissamã - Rio de Janeiro - RJ

P.M.Q.

Processo nº 8869/22

Rubrica  Fls. 148

SECRETARIA MUNICIPAL DE OBRAS, SERVIÇOS PÚBLICOS E URBANISMO

EDITAL DE TOMADA DE PREÇOS N.º 012/2022

ANEXO VII

MINUTA DE CONTRATO

1

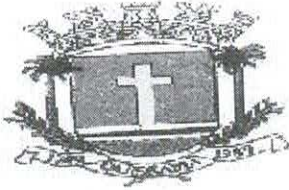

Prefeitura Municipal de Quissamã

R. Conde de Araruama, 425 – Quissamã - Rio de Janeiro – RJ

MINUTA

CONTRATO N° ____/2022

TERMO DE CONTRATO N.º ____/2022, vinculado ao procedimento de Tomada de Preços nº 012/2022, instaurado face a solicitação nº 3212/2022, da Secretaria Municipal de Obras, Serviços Públicos e Urbanismo – SEMOB, Processo nº 8865/2022, Nota de Empenho n.º ____/2022, Emitida em ____/____/2022, Tipo de Empenho: Global, regido pela Lei Federal nº 8.666/93 e suas respectivas alterações e demais disposições aplicáveis. Os casos omissos serão resolvidos mediante acordo mútuo das partes, em aditamento, se necessário.

PARTES:

MUNICÍPIO DE QUISSAMÃ – pessoa jurídica de direito público, com sede - Prefeitura Municipal de Quissamã, à Rua Conde de Araruama, nº 425, Centro, nesta cidade, CEP: 28.735-000, inscrito no CNPJ sob o nº 31.505.027/0001-60, representado neste ato pelo Secretário Municipal de Obras, Serviços Públicos e Urbanismo, Sr. Junio Selem Pinto e pelo Chefe de Gabinete da Prefeita, Sr. Luciano de Almeida Lourenço, doravante denominado **CONTRATANTE**;

_____, estabelecida à Rua _____, CEP: _____, inscrita no CNPJ sob nº _____, e no CREA/CAU com o nº _____, representada por _____, portador da Carteira de Identidade nº _____, e CPF nº _____, adjudicatária do objeto da Tomada de Preços nº 012/2022, como **CONTRATADA**.

CLÁUSULA PRIMEIRA (OBJETO)

1.1. A Contratada por força deste CONTRATO, obriga-se a executar para o Município de Quissamã, serviços de recuperação da estrutura do castelo d'água do complexo cultural Fazenda Machadinha, conforme especificações constantes no Projeto Básico que integra este contrato.

Parágrafo Primeiro - Os serviços serão executados obedecendo a rigorosa, fiel e integralmente todas as exigências, normas, itens, elementos, especificações e condições contidas na Tomada de Preços nº 012/2022, bem como cronogramas, detalhes e instruções fornecidas pela Contratante e, ainda as Normas Técnicas para a execução dos serviços.

Parágrafo Segundo - Os documentos referidos no parágrafo antecedente, aceitos e conferidos pela Contratada passam, juntamente à sua Proposta, a fazer parte integrante deste CONTRATO, para todos os fins e efeitos de direitos.

CLÁUSULA SEGUNDA - (PRAZO)

2.1. O prazo previsto para a execução dos serviços é de 90 (noventa) dias. Na contagem dos prazos será excluído o dia do início e incluído o do vencimento. Os prazos somente se iniciarão em dias de expediente da PMQ. O início dos serviços dar-se-ão no 3º dia útil contado do recebimento da autorização de início de serviços.

Parágrafo Primeiro - Os prazos de início de execução, de conclusão e de entrega poderão ser prorrogados, mantidas as demais cláusulas e assegurada a manutenção do equilíbrio econômico-financeiro, desde que ocorra algum dos motivos contidos nos incisos do Parágrafo 1º, Art. 57 da Lei 8.666/93, justificados, por escrito, com antecedência de 10 (dez) dias do vencimento da etapa, e previamente autorizada a prorrogação pelo Gestor.

Parágrafo Segundo - Executado o Contrato a Fiscalização receberá provisoriamente o seu objeto, mediante termo circunstanciado, assinado pelas partes em até 15 (quinze) dias da comunicação escrita do CONTRATADO, onde constará o prazo de observação, que não poderá ser superior a 90 (noventa) dias, ou vistoria que comprove a adequação do objeto aos termos contratuais, observado o disposto no Art. 69 da Lei 8.666/93. O recebimento definitivo do objeto do Contrato dar-se-á por Comissão constituída por 03 (três) membros designados pela SEMOB. Tanto o fiscal da execução do Contrato, quanto os membros da Comissão deverão ter habilitação profissional compatível com as funções que exercerão.

Parágrafo Terceiro - O recebimento provisório ou definitivo não exclui a responsabilidade civil pela solidez e a segurança da obra ou do serviço, nem ético-profissional pela perfeita execução do Contrato, dentro dos limites estabelecidos pela lei ou pelo Contrato.

CLÁUSULA TERCEIRA - (PREÇO)

3.1. O valor total do presente Contrato é de R\$ _____ (_____).

Parágrafo Único - A CONTRATADA fica obrigada a aceitar, nas mesmas condições contratuais, acréscimos ou supressões, conforme o disposto no § 1º do Art. 65 da Lei Federal 8.666/93.

CLÁUSULA QUARTA – DO REAJUSTAMENTO

4.1. Os preços que vierem a ser pactuados por decorrência deste objeto serão fixos e irreeajustáveis por 365 (trezentos e sessenta e cinco) dias consecutivos, após o que, serão reajustados somente em suas parcelas remanescentes, obedecendo à variação do índice INCC correspondentes às famílias constantes da planilha orçamentária.

4.2. Em caso de necessidade de reajuste, será adotado o índice INCC, atendendo ao disposto no art.40, inciso XI, da Lei Federal nº 8.666/93.

4.3. Caso venha a ocorrer o aditamento do CONTRATO, na forma prevista no § 1º do art. 65 da Lei Federal nº 8.666/93, os acréscimos de quantidades serão remunerados pelos respectivos custos unitários constantes das Planilhas de Custos, que vier a ser pactuado com a CONTRATADA

4.4. Os pagamentos por eventuais serviços ou itens não previstos (ITENS NOVOS) somente poderá ser feito com base em preços em custos de sistemas oficiais, como EMOP preferencialmente. Na ausência do item no sistema da EMOP, poderão ser utilizadas as demais bases oficiais tais como SICRO, SINAPI, SCO, PINI e SBC). Caso não existente nos sistemas de custos, o preço será obtido em pesquisa junto a, no mínimo, 03 (três) fornecedores especializados. Aplicando-se, em qualquer caso, o BDI estabelecido pela administração no projeto e o respectivo desconto aplicado na proposta de preços da licitação.

CLÁUSULA QUINTA – (PAGAMENTO)

5.1. O pagamento dar-se-á em 03 (três) parcelas, obedecido o cronograma Físico-Financeiro, compatibilizado com a planilha detalhada de custos, cronograma de execução e os serviços efetivamente executados e aceitos, no período abrangido pelo Boletim de Medição Mensal e Relatório de Acompanhamento e Fiscalização elaborados pelo representante designado na Cláusula Nona, na presença do preposto do Contrato, documentos (2ª vias) que deverão ser anexados ao título de cobrança dos serviços emitidos pela Contratada. O recebimento da última parcela do pagamento condiciona-se à **aceitação provisória dos serviços executados**, pelo servidor responsável e ou comissão designada pela autoridade competente, conforme o caso, mediante termo circunstanciado assinado pelas partes, após decurso o prazo de observação e ou vistoria, conforme fixado no termo provisório (Art. 73, "a", LF 8.666/93), devidamente comprovada a adequação do objeto aos termos contratuais, observado o disposto no Art. 69 da mesma lei. Os pagamentos serão efetuados depois de certificado o cumprimento das disposições desta cláusula, da Lei 8.666/93 (Art. 71), da Lei 4.320/64 e demais disposições aplicáveis.

Parágrafo Primeiro - O atraso no pagamento implicará na incidência de juros de 1 % (hum por cento) ao mês, mais TR como compensação financeira, calculado *pro rata die* entre o 31º (trigésimo primeiro) dia da data da entrega aposta pelo protocolo da SEMOB no título da cobrança e a data do efetivo pagamento.

Parágrafo Segundo - Nos termos do inciso VI, do artigo 30, da Lei 8.212/91 e do inciso III, do § 3º do artigo 220 do Decreto n.º 3048/99, haverá retenção de 11% sobre o valor bruto da Nota Fiscal ou fatura. O valor retido deverá ser destacado na Nota Fiscal ou fatura da prestação de serviço, para fins de recolhimento à Previdência Social em nome da contratada, até o dia 02 (dois) do mês subsequente ao da emissão da nota fiscal ou fatura.

Parágrafo Terceiro - Cabe à CONTRATADA a comprovação da não incidência e/ou da dispensa da retenção estabelecida no parágrafo terceiro, conforme previstas na legislação previdenciária (LF 8.212/91 e Regulamento autorizado pelo decreto 3048/99).

Parágrafo Quarto - Na prestação de serviços de obras e serviços a CONTRATADA apresentará **separadamente** a Nota Fiscal relativa à mão de obra empregada, em conformidade com a legislação previdenciária (LF 8.212/91 e Regulamento autorizado pelo decreto 3048/99).

Parágrafo Quinto - O pagamento da parcela condiciona-se à comprovação da inscrição da obra no Cadastro Nacional de Obras – CNO, no prazo máximo de 30 (trinta) dias corridos, contados do início da realização dos serviços, sob pena de multa pela não observância do prazo.

CLÁUSULA SEXTA- (EMPENHO DAS DESPESAS)

6.1. O crédito pelo qual correrão as despesas, está discriminado abaixo:

FUNCIONAL PROGRAMÁTICA	NATUREZA	FONTE	FICHA
39.001.001.04.122.0102.2304	3390.39	170403	1502

CLÁUSULA SÉTIMA- (DAS OBRIGAÇÕES DA CONTRATADA)

8.1. Constituem obrigações da Contratada:

I - Cumprir fielmente as determinações constantes da Tomada de Preços nº 012/2022 e seus anexos, de sua Proposta, bem como a legislação a que se subordina o presente ajuste, conforme previsto no Preâmbulo.

II - Responder por todos os ônus, encargos e obrigações, comerciais, fiscais, tributárias e

trabalhistas, por todas as despesas decorrentes de eventuais trabalhos noturnos e por todos os danos e prejuízos que, a qualquer título, venha a causar a terceiros, em especial as concessionárias de serviços públicos, em virtude da execução dos serviços a seu cargo, respondendo por si e por seus sucessores.

III - Comunicar os motivos de força maior que possam justificar a suspensão da contagem de prazo, com a prorrogação do Contrato. Somente serão considerados os motivos quando apresentados na ocasião das respectivas ocorrências. Não serão considerados quaisquer pedidos de suspensão da contagem de prazo baseado em ocorrências não aceitas pela Fiscalização da Contratante.

IV - Submeter a Contratante proposta de alteração de Equipe Técnica. Não será admitida qualquer alteração sem a prévia concordância da Contratante.

V - Reparar, corrigir, remover, reconstituir, às suas expensas, no total ou em parte, bens ou serviços objeto do Contrato, em que se verifiquem vícios, defeitos ou incorreções resultantes da sua execução, ou da má qualidade dos materiais empregados.

VI - Fornecer ART devidamente paga, registrada no CREA, do responsável técnico pelo serviço com cópia para afixação no canteiro de obra.

VII - Manter durante toda a execução do contrato, em compatibilidade com as obrigações assumidas, todas as condições de habilitação e qualificação exigidas na licitação.

VIII - Manter preposto, aceito pela Administração, no local da obra ou serviço para representá-lo na execução do contrato.

IX - Os ensaios, testes e demais provas exigidas por normas técnicas oficiais para a boa execução do objeto do contrato correrão por conta do contratado.

X - Assinar por seu preposto as ocorrências lavradas no Diário de Obra, assim como proceder às medições conjuntamente com o representante do Contratante, assinando os respectivos boletins.

XI - Emitir Nota Fiscal/Fatura discriminando os serviços executados, em acordo com o Boletim de Medição e discriminando também os percentuais relativos à mão de obra empregada e ao material em correspondência com os serviços cobrados.

XII - Observar as Normas Regulamentadoras do Ministério do Trabalho (NR's), no tocante à saúde e segurança dos trabalhadores, fornecendo e exigindo de seus empregados o uso dos equipamentos de proteção individual apropriados.

XIII – Fornecer até o dia da assinatura do contrato, o Cronograma Físico-Financeiro detalhado, com os prazos de cada etapa da obra e dos serviços a serem executados.

XIV - Responder pela qualidade das obras, materiais e serviços executados/fornecidos, inclusive, promover readequações, sempre que detectadas impropriedades que possam comprometer a consecução do objeto contratado.

XV - Permitir o livre acesso dos servidores dos órgãos ou entidades públicas concedentes ou CONTRATANTE, bem como dos órgãos de controle interno e externo, a seus documentos e registros contábeis.

Parágrafo Primeiro - Os danos e prejuízos serão ressarcidos ao Município de Quissamã no prazo estabelecido na notificação ao CONTRATADO do ato administrativo que lhe fixou o valor, sob pena de multa de 10% (dez por cento) sobre o valor fixado, a título de cláusula penal.

Parágrafo Segundo - O Município de Quissamã, não é responsável por qualquer ônus, direitos e obrigações vinculadas a legislação tributária, trabalhista, previdenciária ou securitária, decorrentes da execução do presente Contrato, cujo cumprimento e responsabilidade caberão exclusivamente à Contratada.

Parágrafo Terceiro - O recebimento do objeto do presente Contrato não exclui a responsabilidade civil pela correção dos serviços, nem a ético-profissional, pela perfeita execução do Contrato.

CLÁUSULA OITAVA – (DAS OBRIGAÇÕES DO CONTRATANTE)

8.1. Designar como Gestor do presente contrato o (a) Sr. ^(a)
_____, e como Fiscais os (a) Srs.^(a)

_____, os quais deverão exercer ampla, irrestrita e permanente fiscalização da execução dos serviços contratados, nos termos e atribuições do Decreto Municipal n.º 2729/2019 e do Art. 67, parágrafos 1º e 2º da Lei Federal nº 8.666/93 e as deste CONTRATO, sem prejuízo da CONTRATADA fiscalizar seus empregados, prepostos ou subordinados.

CLÁUSULA NONA - (DAS PENALIDADES E DA RESCISÃO)

9.1. Pela inexecução total ou parcial do CONTRATO, erro de execução, demora na execução ou qualquer inadimplemento ou infração contratual, o CONTRATANTE poderá aplicar as seguintes

sanções:

- a - advertência;
- b - multa de mora de até 0,1 (um décimo por cento), por dia útil, sobre o valor do CONTRATO, até o período máximo de 30 (trinta) dias úteis;
- c - multa de até 20% (vinte por cento) sobre o valor do CONTRATO, após esgotado o prazo fixado no subitem anterior;
- d - não será admitida a participação de licitantes suspensos temporariamente pela Administração Municipal, Direta e Indireta, nos termos do inciso III do art. 87 da Lei 8.666/93;
- e - não será admitida a participação de licitante já incurso na pena do inciso IV do art. 87 da Lei 8.666/93, seja qual for o órgão ou entidade que tenha aplicado a reprimenda, em qualquer esfera da Administração Pública;
- f - declaração de inidoneidade para licitar ou contratar com a Administração Pública.

Parágrafo Primeiro - As sanções previstas nas alíneas "a", "b", "c", "d", poderão ser cumuladas e não excluem a possibilidade de rescisão administrativa do CONTRATO (Art. 78 e seus incisos c/c Art. 79, I, da Lei 8.666/93) por decisão fundamentada, assegurado o contraditório e a ampla defesa.

CLÁUSULA DÉCIMA (DO RECEBIMENTO)

10.1. A execução dos serviços relativos à etapa seguinte condiciona-se à aprovação pelo _____ dos trabalhos correspondentes à etapa anterior devidamente concluídas. O recebimento provisório do objeto do contrato dar-se-á mediante termo de recebimento provisório devidamente assinado pelo fiscal e o preposto do contratado. No termo de recebimento provisório constará o prazo para recebimento definitivo. O termo de recebimento definitivo das obras e serviços será assinado pela Comissão designada pela SEMOB e o representante legal do contratado.

CLÁUSULA DÉCIMA - PRIMEIRA (DA RESCISÃO AMIGÁVEL)

11.1. A rescisão amigável obedecerá às disposições do Art. 79, II, Parágrafo 1º da Lei 8.666/93.

CLÁUSULA DÉCIMA – SEGUNDA (FORO)

12.1. Fica eleito o Foro da Comarca de Carapebus/Quissamã, com a exclusão de qualquer outro, por mais privilegiado que seja, para dirimir dúvidas e litígios decorrentes deste instrumento.

E por estarem justas e contratadas, AS PARTES assinam o presente Contrato em 04 (quatro) vias de igual teor e efeito, perante as testemunhas abaixo assinadas.

Quissamã (RJ) _____ de _____ de 2022.

CONTRATANTE:

MUNICÍPIO DE QUISSAMÃ
Junio Selem Pinto
Secretário Municipal de Obras, Serviços
Públicos e Urbanismo

MUNICÍPIO DE QUISSAMÃ
Luciano de Almeida Lourenço
Chefe de Gabinete da Prefeita

CONTRATADA:

CNPJ: _____

Nome do representante: _____

CPF do representante: _____

TESTEMUNHAS:

1) NOME: _____ CPF: _____

CIENTE: _____

2) NOME: _____ CPF: _____

CIENTE: _____

CIENTES:

FISCAL 1: _____

CREA/nº: _____

CPF nº: _____

FISCAL 2: _____

CREA/nº: _____

CPF nº: _____

GESTOR: _____

1

P.M.Q.

Processo 8869/22

Rubrica X Fls 157

)